

TRYTON

ELEKTRONARZĘDZIA

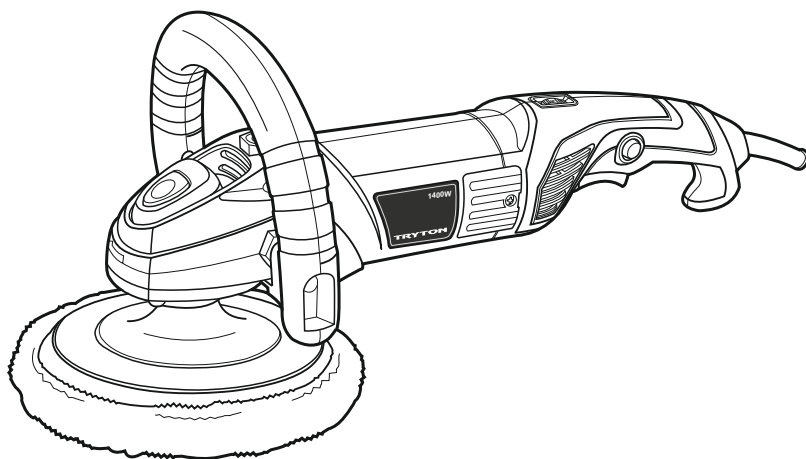

TMA1400

EN	Operating instruction	ROTARY BUFFER	3
PL	Oryginalna instrukcja obsługi	POLERKA OBROTOWA	8
RU	Инструкция по эксплуатации	РОТАЦИОННАЯ ПОЛИРОВОЧНАЯ МАШИНА	13
RO	Instrucțiuni de folosire	MAȘINĂ DE LUSTRUIT ROTATIVĂ	19
LV	Lietošanas instrukcija	ROTĀCIJAS PULĒŠANAS MAŠĪNA	24
HU	Használati utasítások	ROTÁCIÓS FÉNYEZŐGÉP	29
CS	Návod na obsluhu	ROTAČNÍ LEŠTIČKA.....	34
LT	Naudojimo instrukcija	ROTACINĖ POLIRAVIMO MAŠINĖLĖ.....	39

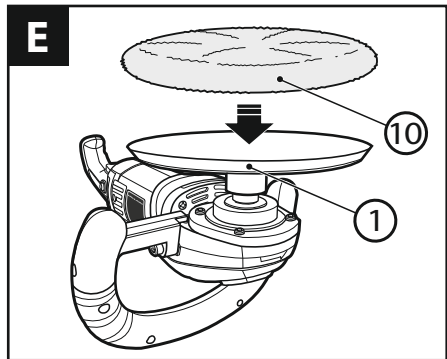
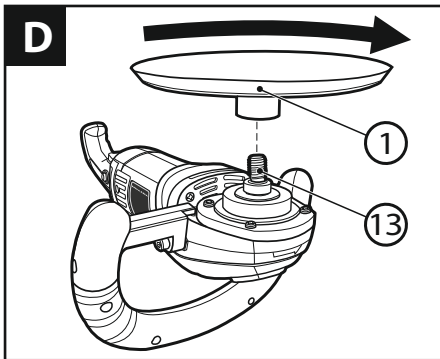
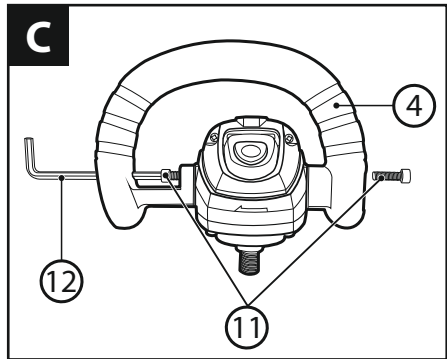
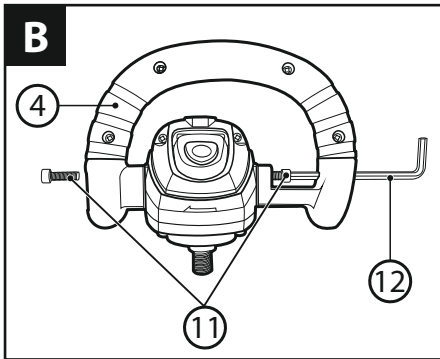
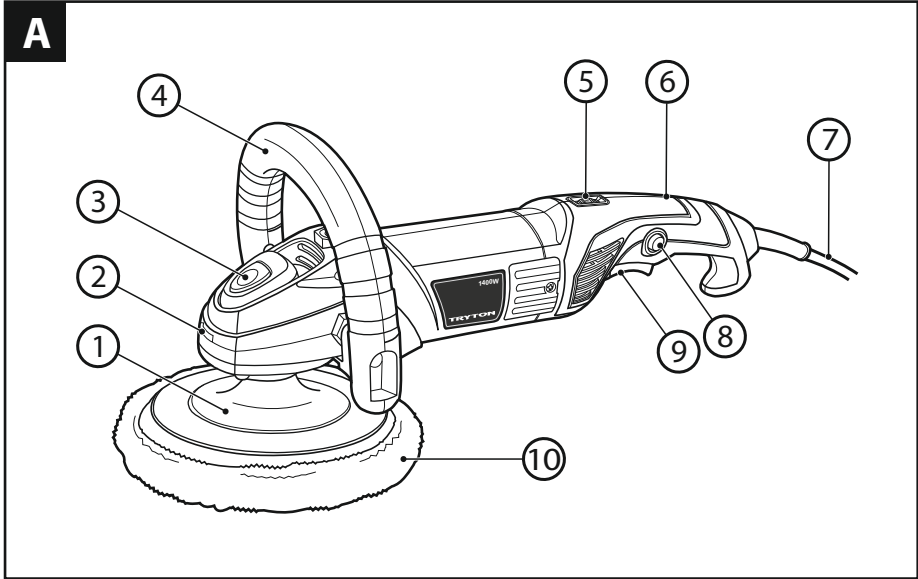



BEFORE YOU START USING THE MACHINE READ THOROUGHLY THIS MANUAL.

Keep this document for future reference.



WARNING! Read all safety warnings marked with a symbol  and all operating safety instructions.

To limit the risk of fire, electric shock and injury while using the device, follow all operating safety instructions and tips provided below.

Keep all work safety instructions and tips for future reference.

In warnings provided herein the expression "power tool" means a power tool powered from the mains (with a power cord) or a battery powered power tool (cordless).



WARNING! General work safety warnings for use of the tool.

Workplace safety:

- Keep your workplace tidy and well lit. Untidiness and bad lighting result in higher accident rate.
- Do not use the power tool in explosive environments, created by flammable liquids, gases or dusts. The power tool generates sparks that can ignite dust or vapors.
- Keep children and unauthorized persons away from the place where the power tools are used. Inattention may result in losing control over your power tool.



WARNING! General warnings regarding the use of power tools.

Electric safety:

- Plugs used in power tools must match wall outlets. Never modify the plug of your power tool. Do not use any extension cables when operating a power tool with a grounding/earthing conductor (PE). Any modifications of plugs and outlets increase the risk of electric shock.
- Avoid touching earthed surfaces or grounded items like pipes, heaters, central heating radiators and refrigerators. Touching earthed or grounded surfaces increases the risk of electric shock.
- Do not expose your power tool to rain or damp environments. Water penetrating the tool increases the risk of electric shock.
- Do not damage the power cord. Never use the power cord to carry, pull the power tool and do not pull by its power cord to disconnect plug from the outlet. Keep the power cord away from sources of heat, oils, sharp edges and moving parts. Damaged or entangled power cords increase the risk of electric shock.
- When your power tool is operated outdoors use extension cords intended for outdoor use only. Using an extension cable intended for outdoor use decreases the risk of electric shock.
- It is recommended to connect the device to a mains supply equipped with a residual current device (RCD) with a rated current of 30 mA or less.
- When it is unavoidable to use your power tool in a damp environment use an RCD (Residual Current Device) for protection. The use of RCDs decreases the risk of electric shock.



WARNING! General warnings regarding the use of power tools.

Personal safety:

- This equipment is not intended for use by persons (including children) disabled physically, mentally, sensorial or persons with no experience and knowledge in operating the equipment unless they operate the equipment under supervision or follow user's instructions provided by persons responsible for their safety.
- It is necessary to predict steps, watch and keep common sense when using power tools. Do not operate power tools when you are tired, under influence of drugs, medicine or alcohol. A moment of inattention while operating a power tool may result in serious personal injury.
- Use personal protective equipment (PPE). Always wear safety goggles. Wearing personal protective equipment (PPE) including a dust mask, anti-slippery footwear, a helmet and ear protection reduces personal injury.
- Avoid unexpected start up. Before connecting your power tool to the mains and/or inserting a battery make sure its power switch is in off position. Carrying your power tool with a finger on its power switch or without disconnecting it from the mains (switched on) may result in an accident.
- Before starting your power tool remove any keys/wrenches. Leaving a key/wrench in the rotating part of your power tool may result in personal injury.
- Do not lean forward too far. Always remain stable and maintain balance. It will allow you to have a better control over your power tool in unpredictable situations.
- Wear appropriate clothing. Do not wear loose clothes or jewelry. Keep your hair tied. Keep your clothes away from moving parts. Loose clothes, jewelry or long hair may be caught by moving parts.
- If your power tool allows for using an external dust extraction or collection system, make sure it is connected and used properly. Using dust collectors may reduce dust affected risks.
- Do not let your skills gained through the frequent use of the power tool make you overconfident and disregard safety rules. Carelessness may cause injury in a fraction of a second.



WARNING! General warnings regarding the use of power tools.

Use and taking care of your power tool:

- Do not overload your power tool. Use a power tool with power adjusted to work being done. An appropriately chosen power tool will allow you to work better and safer under load it has been designed for.
- Do not use a power tool when its power switch is out of order (it does not switch it on or off). Any power tool with its power switch out of order is dangerous and must be repaired.
- Always disconnect the plug from the power source and/or disconnect its battery before changing any settings, performing replacement or storage. Such preventive measures reduce the risk of accidental power tool start up.
- Keep your power tool out of reach of children and do not allow unauthorized persons to use the power tool. Power tools in hands of untrained persons can be dangerous.
- Power tools require maintenance. Check power tools for concentricity or jamming of moving parts, any cracks and all

other factors affecting the power tool work safety. If any damage to the power tool is detected, it should be repaired before use. *Improper power tool maintenance is a reason for many accidents.*

- f) **Cutting tools should be sharp and clean.** *Keeping sharp cutting edges in good condition reduces the risk of jamming and facilitates operation.*
- g) **Power tools, equipment, working tools etc. should be used according to this user's manual taking into account operating conditions and the work to be done.** *Misusing a power tool can result in dangerous situations.*
- h) **At low temperatures and after a long brakes in operation it is recommended to turn the power tool to operate it with no load for a few minutes to provide proper grease distribution inside its driving mechanism.**
- i) **Use soft, damp (cannot be wet) cloth and soap to clean power tools. Do not use petrol, solvents and other agents that may damage your equipment.**
- j) **Power tools can be stored/carried after making sure that all moving components are locked and protected against release with original devices intended for this purpose.**
- k) **Store power tools in a dry, dust and water-protected place.**
- l) **Carry your power tool in its original packaging to provide protection against mechanical damage.**
- m) **Keep handles and grip surfaces clean and free from oil and grease.** *Secure grip and control over the tool in unexpected circumstances are impossible if handles and grip surfaces are slippery.*



WARNING! General warnings regarding the use of power tools.

Repair:

- a) **Warranty and post-warranty repairs of its power tools are carried out by PROFIX Service, which guarantees the best quality or repair and use of genuine spare parts.**



WARNING!

While operating power tools it is necessary to observe basic work safety rules to avoid fire, electric shock or mechanical injury.



ROTARY BUFFER

Safety tips for using the rotary buffer:

- a) **This power tool is not intended for polishing.** *Using a power tool to perform jobs it is not designed for can be dangerous and may result in injuries.*
- b) **Do not use accessories designed, intended or recommended by the manufacturer for use not specifically with this power tool.** *Even if an accessory can be installed on the power tool, it does not mean it provides safe use or operation.*
- c) **The diameters of buffing disks and flanges must perfectly fit the power tool spindle.** *Tool bits with openings that do not match perfectly the spindle diameter, rotate non-uniformly and vibrate intensely, which may result in losing control over the power tool.*
- d) **It is absolutely prohibited to use any damaged tool bits.** **Before each use check its accessories e.g. buffer pads for tears, excessive wear and dirt, buffing disks for cracks, loss of material or wear. If the power tool or a tool bit is dropped,**

check it for any damage or use any other undamaged one. **Once the tool bit is checked and attached, stand in other plane than the tool bit rotation plane.** **Set and switch the power tool to its maximum speed (revs), making sure that the operator and other persons staying in the vicinity are beyond the zone of rotating tool bit.** *Damaged tool bits usually break during this trial period.*

- e) **Do not leave any loose items, first of all, fixing strings near the buffer pad.** **The fixing strings should be hidden or cut to fit.** *Any loose, rotating strings may capture your fingers or entangle in the object being buffed.*
- f) **Wear personal protective equipment (PPO).** **Depending on the operation, wear a face mask, eye protection or safety glasses.** **Where applicable, wear a dust mask, ear protection, protective gloves and apron to protect the operator against small particles of abrasive or material machined.** *Eye protection must be capable of catching flying particles generated during various operations. Dust masks and respiratory tract protection should collect dust particles generated during operation. Long-term exposure to intensive noise can result in hearing loss.*
- g) **Keep the power cord away from rotating tool bits.** *In case of losing control over the power tool, its power cord can be pulled in, while the palm or the hole hand may get into the rotating tool bit.*
- h) **Immobilize the object to be buffed properly.** **Make sure its all clamps are properly secured and check for any excessive clearance.** *Immobilizing the object in a vice or a clamping device is safer than holding it in your hand.*
- i) **Do not switch the power tool on with its disk pointed towards the operator.**
- j) **Hold the power tool securely with both hands placed behind the main handle and auxiliary handle and stay in a stable position.** *It is safer to move the power tool with both hands.*
- k) **Do not carry the power tool when it is operating.** *Any accidental contact of tool bit with clothes may result in pulling it in and disk contact with operator's body.*
- l) **Always disconnect the machine from the mains power during breaks in operation, when replacing buffer pads, during repairs, cleaning or adjustment.** **Never put the power tool aside unless its tool bit is completely stopped.** *A rotating tool bit can come into contact with the surface it has been put down, which may result in losing control over the power tool.*
- m) **Clean the power tool venting holes on a regular basis.** *Motor fan can force dust into the casing, excessive metal dust deposits may result in electric shock.*
- n) **Do not use the power tool near flammable materials.** *Sparks can cause ignition.*
- o) **Do not use tool bits that require liquid coolants.** *Using water or other liquid coolants may result in electric shock.*
- p) **Never use a tool with damaged cord. Do not touch a damaged cord; if the cord becomes damaged during work, take out the plug from the power socket.** *Damaged cords increase the risk of electric shock.*

ATTENTION! *If a permanently fixed power cord becomes damaged, it must be replaced with a special cable or assembly available at the manufacturer's or at a specialized repair service point.*

DESIGN AND APPLICATION:

The rotary buffer (hereinafter referred to as “buffer”) is a hand-held power tool driven by a single-phase, commutator-type motor. It is equipped with an auxiliary handle that can be set in two positions.

Class II equipment (double insulation).

The buffer is designed for polishing metal surfaces, plastic products and painted surfaces, including vehicles.

This electric tool is designed for jobs with medium intensity. It is not suitable for long-term operation under heavy duty conditions. **Do never use the tool for applications that need use of professional equipment.**

Each application of the tool not in line with the intended use as specified below is strictly forbidden and makes the warranty terms null and void. The manufacturer shall not be held responsible for possible consequential damage that may arise due to or in connection with such application.

Any modifications of the tool by the user relieve the manufacturer from responsibility for any damage and injuries to the user and the surroundings.

Proper use cannot guarantee that no residual risk will occur. Due to the design of the machine, the following risks may occur:

- catching and entangling clothes by moving parts;
- hearing impairment in case of long-term operation without ear protectors;
- eye injury resulted from throwing off buffed material particles;
- throwing a machined part or pieces of a machined part;
- emission dust hazardous for human health when works are carried out in closed rooms (confined areas).

THE SET CONTAINS:

- Buffer - 1 piece
- Auxiliary handle - 1 piece
- Fixing screws with hexagonal socket - 2 pieces
- Buffing disk - 1 piece
- Allen (hex) key - 1 piece
- Buffing pad - 1 piece
- Warranty card - 1 piece
- Operating instruction - 1 piece

DEVICE COMPONENTS:

The numbering of device components refers to graphics presented on page 2 of the user's manual:

- Fig.A**
1. Buffing disk
 2. Arrow that indicates rotation direction
 3. Spindle lock button
 4. Auxiliary handle
 5. Speed adjustment knob
 6. Main handle
 7. Power cord
 8. Switch lock
 9. Switch
 10. Buffing pad

- Fig.B**
11. Fixing screws with hex socket
 12. Allen (hex) key

- Fig.D**
13. Spindle

TECHNICAL DATA:

Rated voltage	230-240 V
Rated frequency	50 Hz
Power consumption	1400 W
Max. speed under no-load conditions	$n_0 = 3500$ rpm
Max. disk diameter	180 mm
Spindle thread	M14
Equipment class	II/□
Power cord length	5 m
Weight	3,6 kg
Sound pressure level (LpA)	91,7 dB(A)
Sound power level (LwA)	102,7 dB(A)
measuring tolerance $K_{\text{pr}}, K_{\text{wk}}$	3 dB(A)
Mean vibration for polishing acc. to EN 60745-2-3 (measuring tolerance $K=1,5\text{m/s}^2$)	2,557 m/s^2

The vibration level value given refers to basic application of the tool. If the tool is used for other applications or with other tools, or if it is not maintained properly, the vibration level may differ from the values given. The above-mentioned causes may lead to higher exposure to vibrations during the whole work time.

One must implement additional safety measures to protect the operators from exposure to vibrations, such as maintenance of the electric tool and work tools, assurance of proper hand temperature, or determination of the sequence of work operations.

The declared total vibrations and declared noise emissions were measured in accordance with a standard test method and may be used for tool comparison.

The declared total vibrations and noise emissions can be used in preliminary exposure assessment.

Warnings:

The vibrations and noise emissions during the actual use of the power tool may differ from the declared values depending on how the tool is used and on the type of the workpiece in particular.

Determine safeguards to protect the operator. They should be based on the estimated exposure under actual operational conditions (taking into account all parts of the operating cycle such as when the tool is switched off or idle except the start time).

BEFORE YOU START:

1. Make sure that electric parameters of the power voltage correspond to parameters of the electric tool according to specifications on the rating plate.
2. Make sure that the On/Off switch (9) of the electric tool is in its Off position.
3. While working with a power cord extension make sure that electric parameters of the extension cable and cross-sections of its wires are appropriated for corresponding parameters of the electric tool. The extension cable must be fully uncoiled.

■ Installing the auxiliary handle



WARNING!

Prior to installation and adjustment always disconnect the plug from the mains socket.

NOTE: For safety reasons always use its auxiliary handle during operation.

Set the auxiliary handle (4) to align mounting holes in the body of the head of the device and the handle.

Set mounting Allen screws (11) in their respective holes and secure them using the Allen key (12). The auxiliary handle (4) can be installed in two ways as shown in Fig. B and C, thus selecting the most comfortable setting.

■ Installing the buffing disk

The buffing disk (1) has an M14 thread to be screwed directly onto the spindle (13) (Fig.D). The motor spindle is locked when the spindle lock button (3) is pressed down.

WARNING! Do never activate the spindle lock (3) when the tool is running. It may lead to damage of the tool.

■ Installing the buffer pad

Make sure the buffing pad is clean.

Place the buffing pad (10) in the centre of the Velcro buffing disk (1), and press well (Fig.E). The pad and the disk must be connected well so that the pad is not ejected during the use of the power tool.

■ Test run

Once the buffing tool bit is installed and prior to switching the power tool on make sure that the tool bit is properly mounted and whether it moves freely.

The test start up should be performed away from other persons. Stand in other plane that the tool bit rotation plane and switch the power tool after setting it to maximum speed.

OPERATION:

■ Switching the tool on and off

Switch the device on or off only when it is placed on the polished surface.

- To turn the power tool on press its switch button (9) and keep it pressed.
- To lock the switch in on position press the lock (8).
- To turn the power tool off just release the switch button (9) or, when it is locked with switch lock (8), press it for a moment and then release it.

NOTE: Never put the tool aside when the switch is locked. When the tool is not used disconnect the power cord plug from the mains.

■ Speed adjustment

Using rotational speed control (5) the user can set a desired speed. It can be done during operation.

Speed depends on the material drilled and working conditions and can be determined by performing a test. The maximum speed is obtained when the knob is in position 6, while the minimum speed after setting it to 1.

■ Tips regarding the operation

- Check the condition of the buffing disk and tools before each use. The disk must not be cracked or otherwise damaged. Replace the buffing disk if it is damaged or worn out.
- Check the condition of tools before installing them. Secure or cut loose strands of buffing pads (if any). Then switch the buffer on to the highest RPM and watch the rotating tool for a minute. Replace the tool or disk if any alarming signs are noticeable.
- Always immobilize the item to be buffed, if it does not rest securely under its own weight.
- Avoid excessive pressure to the buffing disk. Buffing should be

performed by using the buffer weight. Apply a very slight pressure during operation. Excessive disk pressure can result in reducing speed, which results in rough spots on buffed surfaces. In addition, it results in overheating and damage to the motor.

NOTE! While applying waxes and buffing compounds always follow the manufacturer's instructions. Do not use any gel-like greasing agents for buffing.

- Buffing compound or wax should match the material. Apply a small amount of buffing compound onto the surface and buff with the buffing pad.

NOTE: Applying too much compound or wax can make buffing pad slide off the disk during operation.

STORAGE AND MAINTENANCE:

The tool does not require any special maintenance. Store it away from children, keep clean and protect against humidity and dust. Storage conditions should exclude any mechanical damage or harmful weather factors.

■ Cleaning

NOTE! Prior to any cleaning or maintenance always unplug the tool from the mains socket.

To provide safe and efficient operation, the power tool casing and its ventilating holes should be kept clean.

Clean the power tool immediately after each use.

Wipe with a clean, slightly damp cloth with a small amount of soap. Do not use any solvents; as it may result in damage to plastic parts of the power tool. Protect the power tool against water penetration.

It is recommended to clean ventilating holes with compressed air on a regular basis. It will protect bearings against damage, remove dust that blocks cooling air to enter the motor.

Wash the buffer pads by hand and allow to dry in the open air. Use soft soap for washing the pad.

TROUBLESHOOTING:

The electric tool fails to switch on or works with breaks:

- check whether the power cord (7) is correctly plugged in and the electric power outlet is energized;
- check condition of carbon brushes and replace them if necessary.

NOTE! Carbon brushes can be replaced only by competent electricians.

- if the defect persists, the tool fails to work despite of voltage presence and carbon brushes are in good condition, hand the tool over for repair to an authorized workshop to the address specified in the warranty card.

TRANSPORT:

Store and transport the tool in its transport box to protect it against humidity, dust penetration and small objects; remember to protect its ventilation openings. Small objects after getting into the casing can result in damage to the motor.

PROTECTION OF THE ENVIRONMENT:



NOTE: The symbol nearby denotes that old equipment must never be thrown away together with other waste (with the penalty of a fine). Hazardous components of electronic equipment may adversely affect the natural environment and human health.

Each household may contribute to the recovery and reuse (recycling) of old machinery and equipment. Both in Poland and Europe a system for recovery of used equipment either exists or is being created. The system obliges all organizations that sell such equipment to collect the used machinery and appliances. Moreover, general purpose collecting points for such equipment are available.

MANUFACTURER:

PROFIX Co.Ltd.,
34 Marywilska Street,
03-228 Warsaw, POLAND.

This appliance is in conformity with national and European standards as well as with general safety guidelines.

Any repairs are allowed to be carried out exclusively by qualified staff with use of original spare parts.

PICTOGRAMS:

Explanation of the icons located on the nominal plate and the information tags:



– «*Read this instruction before switching on the power supply and starting the work*»



– «*Always wear safety goggles*»



– «*Wear a dust mask*»



– «*Wear hearing protection*»



– «*The device in Protection Class II have double insulation*»



– «*The device in accordance with EC*»



The policy of the PROFIX company consists in permanent improvements of the offered products and therefore the company reserves the right to make amendments to the product specification without a prior notice. The images included into the operation manual are only of the exemplary nature and may slightly differ from actual appearance of the device purchased. This instruction manual is protected by copyright. Copying it without the written consent of PROFIX Co. Ltd. is prohibited.



PRZED PRZYSTĄPIENIEM DO UŻYTKOWANIA NALEŻY ZAPOZNAĆ SIĘ Z NINIEJSZĄ INSTRUKCJĄ.

Zachowaj instrukcję do ewentualnego przyszłego wykorzystania.



OSTRZEŻENIE! Należy przeczytać wszystkie ostrzeżenia dotyczące bezpieczeństwa użytkowania oznaczone symbolem  i wszystkie wskazówki dotyczące bezpieczeństwa użytkowania.

Nieprzestrzeganie podanych niżej ostrzeżeń dotyczących bezpieczeństwa i wskazówek dotyczących bezpieczeństwa może być przyczyną porażenia prądem elektrycznym, pożaru i/lub poważnych obrażeń.

Zachowaj wszystkie ostrzeżenia i wskazówki dotyczące bezpieczeństwa, aby móc skorzystać z nich w przyszłości.

W podanych niżej ostrzeżeniach wyrażenie „elektronarzędzie” oznacza elektronarzędzie zasilane z sieci (z przewodem zasilającym) lub elektronarzędzie zasilane z akumulatora (bezprowodowe).



OSTRZEŻENIE! Ogólne ostrzeżenia dotyczące bezpieczeństwa użytkowania narzędzia.

Bezpieczeństwo w miejscu pracy:

- W miejscu pracy należy utrzymywać porządek i dobre oświetlenie. *Nieporządek i złe oświetlenie przyczynia się do wypadków.*
- Nie należy używać elektronarzędzia w środowiskach wybuchowych, tworzonych przez łatwo palne ciecze, gazy lub pyły. *Elektronarzędzie wytwarza iskry, które mogą zapalić pył lub opary.*
- Nie należy dopuszczać dzieci i obserwatorów do miejsc, w których używa się elektronarzędzi. *Rozproszenie uwagi może spowodować utratę kontroli nad elektronarzędziem.*



OSTRZEŻENIE! Ogólne ostrzeżenia dotyczące bezpieczeństwa użytkowania narzędzia.

Bezpieczeństwo elektryczne:

- Wtyczki elektronarzędzi muszą pasować do gniazdek. Nigdy w żaden sposób nie należy przerabiać wtyczki. Nie należy używać żadnych przedłużaczy w przypadku elektronarzędzi mających przewód z żyłą uziemienia ochronnego. Brak przeróbek we wtyczkach i gniazdkach wtyczkowych zmniejsza ryzyko porażenia prądem elektrycznym.
- Należy unikać dotykania powierzchni uziemionych lub zwartych z masą, takich jak rury, ogrzewacze, grzejniki centralnego ogrzewania i chłodziarki. *W przypadku dotknięcia części uziemionych lub zwartych z masą, wzrasta ryzyko porażenia prądem elektrycznym.*
- Nie należy narażać elektronarzędzi na działanie deszczu lub warunków wilgotnych. *W przypadku przedostania się do elektronarzędzia wody, wzrasta ryzyko porażenia prądem elektrycznym.*
- Nie należy nadwierać przewodów przyłączeniowych. Nigdy nie należy używać przewodu przyłączeniowego do przenoszenia, ciągnięcia elektronarzędzia lub wyciągania wtyczki z gniazdka. Należy trzymać przewód przyłączeniowy z daleka od źródeł ciepła, olejów, ostrych krawędzi lub ruchomych części. *Uszkodzone lub zaplątane przewody przyłączeniowe zwiększają ryzyko porażenia prądem elektrycznym.*
- W przypadku, gdy elektronarzędzie używa się na wolnym powietrzu, przewody przyłączeniowe należy przedłużać

przedłużaczami przeznaczonymi do pracy na wolnym powietrzu. *Używanie przedłużacza przeznaczonego do pracy na wolnym powietrzu zmniejsza ryzyko porażenia prądem elektrycznym.*

- Zaleca się podłączenie urządzenia do sieci elektrycznej wyposażonej w wyłącznik różnicowo-prądowy (RCD) o prądzie wyłączenia 30mA lub mniejszym.
- W przypadku, gdy używanie elektronarzędzia w środowisku wilgotnym jest nieuniknione, jako ochronę przed napięciem zasilania należy stosować urządzenie różnicowoprądowe (RCD). *Zastosowanie RCD zmniejsza ryzyko porażenia prądem elektrycznym.*



OSTRZEŻENIE! Ogólne ostrzeżenia dotyczące bezpieczeństwa użytkowania narzędzia.

Bezpieczeństwo osobiste:

- Niniejszy sprzęt nie jest przeznaczony do użytkowania przez osoby (w tym dzieci) o ograniczonej zdolności fizycznej, czuciowej lub psychicznej, lub osoby nie mające doświadczenia lub znajomości sprzętu, chyba że odbywa się to pod nadzorem lub zgodnie z instrukcją użytkowania sprzętu, przekazanej przez osoby odpowiedzialne za ich bezpieczeństwo.
- Należy być przewidującym, obserwować co się robi i zachowywać rozsądek podczas używania elektronarzędzia. Nie należy używać elektronarzędzia, gdy jest się zmęczonym lub pod wpływem narkotyków, alkoholu lub leków. *Chwila nieuwagi podczas pracy elektronarzędziem może spowodować poważne osobiste obrażenia.*
- Należy stosować wyposażenie ochronne. Należy zawsze zakładać okulary ochronne. *Używanie w odpowiednich warunkach wyposażenia ochronnego, takiego jak maska przeciwpyłowa, obuwie antypoślizgowe, kask lub ochronniki słuchu, zmniejszy osobiste obrażenia.*
- Należy unikać niezamierzonego rozruchu. Przed przyłączeniem do źródła zasilania i/lub przed podłączeniem akumulatora oraz zanim podniesie się lub przeniesie się narzędzie należy upewnić się, że wyłącznik elektronarzędzia jest w pozycji wyłączony. *Przenoszenie elektronarzędzia z palcem na wyłączniku lub przyłączenie elektronarzędzia do sieci zasilającej przy założonym wyłączniku może być przyczyną wypadku.*
- Przed uruchomieniem elektronarzędzia należy usunąć wszystkie klucze. *Pozostawienie klucza w obracającej się części elektronarzędzia może spowodować osobiste obrażenia.*
- Nie należy wychylać się za daleko. Należy cały czas stać pewnie i zachować równowagę. *Umożliwi to lepszą kontrolę nad elektronarzędziem w sytuacjach nieprzewidywalnych.*
- Należy odpowiednio się ubierać. Nie należy nosić luźnego ubrania ani biżuterii. Należy utrzymywać swoje włosy, ubranie i rękawiczki z dala od części ruchomych. *Luźne ubranie, biżuteria lub długie włosy mogą zostać zacepione przez części ruchome.*
- Jeżeli urządzenia są przystosowane do przyłączenia zewnętrznego odciążu pyłu i pochłaniacza pyłu, należy upewnić się, że są one przyłączone i prawidłowo użyte. *Użycie pochłaniacza pyłu może zredukować zagrożenia zależne od zapylenia.*
- Nie pozwól, aby umiejętności uzyskane dzięki częstemu korzystaniu z elektronarzędzia pozwoliły Ci poczuć się pewnym siebie i zignorować zasady bezpieczeństwa. *Nieostrożne działanie*

może spowodować poważne obrażenia w ułamku sekundy.



OSTRZEŻENIE! Ogólne ostrzeżenia dotyczące bezpieczeństwa użytkownika narzędzia.

Użytkowanie i troska o elektronarzędzie:

- a) Nie należy elektronarzędzia przeciążać. Należy stosować elektronarzędzie o mocy odpowiedniej do wykonywanej pracy. Właściwe elektronarzędzie umożliwi pracę lepszą i bezpieczniejszą przy obciążeniu, na jakie zostało zaprojektowane.
- b) Nie należy używać elektronarzędzia, jeżeli łącznik go nie załącza i nie wyłącza. Każde elektronarzędzie, którego nie można załączać lub wyłączać łącznikiem, jest niebezpieczne i musi zostać naprawione.
- c) Należy odłączać wtyczkę ze źródła zasilania elektronarzędzia i/lub odłączyć akumulator przed wykonaniem każdej nastawy, wymiany części lub magazynowaniem. Takie zapobiegawcze środki bezpieczeństwa redukują ryzyko przypadkowego rozruchu elektronarzędzia.
- d) Nieużywane elektronarzędzie należy przechowywać poza zasięgiem dzieci i nie należy pozwalać osobom niezaznajomionym z elektronarzędziem lub niniejszą instrukcją na używanie elektronarzędzia. Elektronarzędzia są niebezpieczne w rękach nieprzeszkolonych użytkowników.
- e) Elektronarzędzia należy konserwować. Należy sprawdzać współosiowość lub zakleszczenie się części ruchomych, pęknięcia części i wszystkie inne czynniki, które mogą mieć wpływ na pracę elektronarzędzia. Jeżeli stwierdzi się uszkodzenia, należy elektronarzędzie przed użyciem naprawić. Przyczyną wielu wypadków jest niefachowy sposób konserwacji elektronarzędzia.
- f) Narzędzia tnące powinny być ostre i czyste. Odpowiednie utrzymywanie ostrych krawędzi narzędzi tnących zmniejsza prawdopodobieństwo zakleszczenia i ułatwia obsługę.
- g) Elektronarzędzie, wyposażenie, narzędzia robocze itp. należy stosować zgodnie z niniejszą instrukcją, biorąc pod uwagę warunki pracy i rodzaj pracy do wykonania. Używanie elektronarzędzia w sposób, do jakiego nie jest przewidziane, może spowodować niebezpieczne sytuacje.
- h) W niskich temperaturach, lub po dłuższym okresie nie użytkowania, zalecane jest włączenie elektronarzędzia bez obciążenia na okres kilku minut w celu właściwego rozprowadzenia smaru w mechanizmie napędu.
- i) Do czyszczenia elektronarzędzi stosować miękką, wilgotną (nie mokra) szmatkę i mydło. Nie stosować benzyny, rozpuszczalników i innych środków mogących uszkodzić urządzenie.
- j) Elektronarzędzie należy przechowywać/ transportować po upewnieniu się, że wszystkie jego elementy ruchome są zablokowane i zabezpieczone przed odblokowaniem za pomocą oryginalnych elementów do tego przeznaczonych.
- k) Elektronarzędzie należy przechowywać w miejscu suchym, zabezpieczone przed kurzem i wnikaniem wilgoci.
- l) Transportowanie elektronarzędzia powinno odbywać się w opakowaniu oryginalnym, zabezpieczającym przed uszkodzeniami mechanicznymi.
- m) Uchwyty i powierzchnie chwytne należy utrzymywać czyste i

wolne od oleju i smaru. Śliskie uchwyty i powierzchnie chwytne nie pozwalają na bezpieczne trzymanie i kontrolę narzędzia w nieoczekiwanych sytuacjach.



OSTRZEŻENIE! Ogólne ostrzeżenia dotyczące bezpieczeństwa użytkownika narzędzia.

Naprawa:

- a) Naprawy gwarancyjne i pogwarancyjne swoich elektronarzędzi wykonuje Serwis PROFIX, co gwarantuje najwyższą jakość napraw oraz stosowanie oryginalnych części zamiennych.



OSTRZEŻENIE!

Podczas pracy narzędziem elektrycznym zaleca się zawsze przestrzegać podstawowych zasad bezpieczeństwa pracy, w celu uniknięcia wybuchu pożaru, porażenia prądem elektrycznym lub obrażenia mechanicznego.



POLERKA OBROTOWA

Wskazówki bezpieczeństwa dotyczące polerowania:

- a) Nie zaleca się używania niniejszego elektronarzędzia do operacji takich jak szlifowanie. Zastosowanie elektronarzędzia do wykonywania operacji, do których nie jest ono przeznaczone, może stwarzać zagrożenie i spowodować obrażenia ciała.
- b) Nie należy używać osprzętu, który nie jest zaprojektowany, przewidziany i polecany przez producenta specjalnie do tego elektronarzędzia. Fakt, że osprzęt daje się zamontować do elektronarzędzia, nie gwarantuje bezpiecznego użycia i obsługi.
- c) Średnice otworu talerzy polerskich i kołnierzy mocujących muszą dokładnie pasować do wrzeciona elektronarzędzia. Narzędzia robocze, z otworami nie pasującymi dokładnie do średnicy wrzeciona elektronarzędzia, obracając się nierównomiernie, bardzo mocno wibrują i mogą spowodować utratę kontroli nad elektronarzędziem.
- d) W żadnym wypadku nie należy używać uszkodzonych narzędzi roboczych. Przed każdym użyciem należy skontrolować oprzyrządowanie, np. nakładki polerskie pod kątem rozdarcia, nadmiernego zużycia i zanieczyszczeń, talerze polerskie pod kątem pęknięć, starcia lub silnego zużycia. Jeżeli elektronarzędzie lub narzędzie robocze upadnie, należy sprawdzić, czy nie uległo ono uszkodzeniu, lub użyć innego, nieuszkodzonego narzędzia. Po sprawdzeniu i zamocowaniu narzędzia roboczego, stanąc w innej płaszczyźnie niż płaszczyzna obrotu narzędzia, upewnić się, że nie ma osób postronnych w płaszczyźnie obrotu narzędzia. Elektronarzędzie należy włączyć na minutę na najwyższe obroty, zwracając przy tym uwagę, by osoba obsługująca i osoby postronne znajdujące się w pobliżu, znalazły się poza strefą obracającego się narzędzia. Uszkodzone narzędzia kłamią się najczęściej w tym czasie próbnym.
- e) Nie wolno pozwolić na to, by przy nakładce polerskiej znajdowały się luźne części, przede wszystkim sznurki mocujące. Sznurki mocujące należy schować lub skrócić. Luźne wirujące sznurki mogą uchwycić palce lub zaplątać się w obrabianym przedmiocie.
- f) Należy stosować środki ochrony osobistej. W zależności od rodzaju pracy, należy nosić maskę ochronną pokrywającą całą twarz, ochronę oczu lub okulary ochronne. W

stosownych przypadkach należy użyć maski przeciwpyłowej, ochrony słuchu, rękawic ochronnych, fartucha, chroniącego przed małymi cząstkami materiału ściernego lub obrabianego materiału. Środki ochrony oczu muszą być zdolne do zatrzymania latających cząstek generowanych podczas wykonywania różnych operacji. Maski przeciwpyłowe i środki ochrony dróg oddechowych powinny filtrować cząsteczki pyłu wytwarzane podczas pracy. Długotrwałe narażenie na hałas o wysokiej intensywności może spowodować utratę słuchu.

- g) Przewód sieciowy należy trzymać z dala od obracających się narzędzi roboczych. W przypadku utraty kontroli nad narzędziem, przewód sieciowy może zostać wciągnięty, a dłoń lub cała ręka mogą dostać się w obracające się narzędzie robocze.
- h) Należy zabezpieczyć obrabiany przedmiot. Upewnić się, czy wszystkie zaciski mocujące są ściśnięte i zweryfikować, ażeby nie było przesadnego luzu. Zamocowanie obrabianego przedmiotu w urządzeniu mocującym lub imadle jest bezpieczniejsze niż trzymanie go wręku.
- i) Nie wolno uruchamiać elektronarzędzia skierowanego tarczą w kierunku operatora.
- j) Elektronarzędzie podczas pracy należy mocno trzymać oburącz za rękojeść główną i rękojeść pomocniczą oraz dbać o stabilną pozycję. Elektronarzędzie prowadzone jest bezpieczniej w obydwu rękach.
- k) Nie wolno przenosić elektronarzędzia, znajdującego się w ruchu. Przepadkowy kontakt ubrania z obracającym się narzędziem roboczym może spowodować jego wciągnięcie i przyciągnięcie narzędzia roboczego do ciała operatora.
- l) Należy odłączyć maszynę od sieci elektrycznej podczas przerwy w pracy, podczas wymiany nakładek, remontu, czyszczenia lub regulacji. Nigdy nie wolno odkładać elektronarzędzia przed całkowitym zatrzymaniem się narzędzia roboczego. Obracające się narzędzie może wejść w kontakt z powierzchnią, na którą jest odłożone, przez co można stracić kontrolę nad elektronarzędziem.
- m) Należy regularnie czyścić szczeliny wentylacyjne elektronarzędzia. Wentylator silnika może wciągnąć kurz do obudowy, nadmierne nagromadzenie pyłu metalowego może spowodować zagrożenie elektryczne.
- n) Nie należy używać elektronarzędzia w pobliżu materiałów łatwopalnych. Iskry mogą spowodować zapłon.
- o) Nie należy używać narzędzi, które wymagają płynnych środków chłodzących. Użycie wody lub innych płynnych środków chłodzących może doprowadzić do porażenia prądem.
- p) Nie wolno używać elektronarzędzia z uszkodzonym przewodem zasilającym. Nie należy dotykać uszkodzonego przewodu; w przypadku uszkodzenia przewodu podczas pracy, należy wyciągnąć wtyczkę z gniazda. Uszkodzone przewody podwyższają ryzyko porażenia prądem.

UWAGA! Jeżeli przewód zasilający nieodłączalnym ulegnie uszkodzeniu, to powinien on być zastąpiony specjalnym przewodem lub zespołem dostępnym u wytwórcy lub w specjalistycznym zakładzie naprawczym.

BUDOWA I PRZEZNACZENIE ELEKTRONARZĘDZIA:

Polerka obrotowa (dalej - polerka) jest ręcznym elektronarzędziem napędzanym silnikiem jednofazowym, komutatorowym. Wyposażona

jest w uchwyt pomocniczy z możliwością montażu w dwóch pozycjach.

Urządzenie w drugiej klasie sprzętu (podwójna izolacja).

Polerka przeznaczona jest do polerowania powierzchni metalowych, wyrobów z tworzyw sztucznych, oraz lakierowanych powierzchni, w tym pojazdów mechanicznych.

Dane elektronarzędzie jest przeznaczone do robót o przeciętnej intensywności. Nie nadaje się do długotrwałych robót w ciężkich warunkach. **Nie wolno wykorzystywać narzędzia do wykonywania prac wymagających zastosowania profesjonalnego urządzenia.**

Każde użycie urządzenia niezgodne z przeznaczeniem podanym wyżej jest zabronione i powoduje utratę gwarancji oraz brak odpowiedzialności producenta za powstałe w wyniku tego szkody.

Jakiegokolwiek modyfikacje urządzenia dokonane przez użytkownika zwalniają producenta z odpowiedzialności za uszkodzenia i szkody wyrządzone użytkownikowi i otoczeniu.

Pomimo zgodnego z przeznaczeniem stosowania nie można całkowicie wyeliminować określonych czynników ryzyka resztkowego. Ze względu na konstrukcję i budowę maszyny mogą wystąpić następujące niebezpieczeństwa:

- pochwycenie i wplątanie odzieży w ruchome części;
- uszkodzenie słuchu w przypadku długotrwałej pracy bez ochraniacza;
- uszkodzenie wzroku i twarzy przez odpryskujące elementy obrabianego materiału;
- odrzucenie przedmiotu obrabianego lub części przedmiotu obrabianego;
- szkodliwe dla zdrowia emisje pyłów w przypadku wykonywania prac w zamkniętych pomieszczeniach.

KOMPLETACJA:

- Polerka - 1szt.
- Rękojeść pomocnicza - 1szt.
- Śruby mocujące z gniazdem sześciokątnym - 2 szt.
- Talerz polerski - 1szt.
- Klucz imbusowy - 1szt.
- Nakładka polerująca - 1szt.
- Karta gwarancyjna - 1szt.
- Instrukcja obsługi - 1szt.

ELEMENTY URZĄDZENIA :

Numeracja elementów urządzenia odnosi się do przedstawienia graficznego umieszczonego na stronie 2 instrukcji obsługi.

- Rys.A**
1. Talerz polerski
 2. Strzałka wskazująca kierunek obrotów
 3. Przycisk blokady wrzeciona
 4. Rękojeść pomocnicza
 5. Pokrętko regulacji prędkości
 6. Rękojeść główna
 7. Przewód zasilający
 8. Blokada włącznika
 9. Włącznik
 10. Nakładka polerująca
- Rys.B**
11. Śruby mocujące z gniazdem sześciokątnym
 12. Klucz imbusowy
- Rys.D**
13. Wrzeciono

DANE TECHNICZNE:

Napięcie nominalne	230-240 V
Częstotliwość nominalna	50 Hz
Moc pobierana	1400 W
Maks. prędkość obrotowa bez obciążenia	$n_n = 3500$ /min
Maks. średnica talerza	180 mm
Gwint wrzeciona	M14
Klasa sprzętu	II/ 
Długość przewodu zasilającego	5 m
Masa	3,6 kg
Poziom ciśnienia akustycznego (LpA)	91,7 dB(A)
Poziom mocy akustycznej (LwA)	102,7 dB(A)
tolerancja pomiaru K_{pb} , K_{wb}	3 dB(A)
Średnia wibracja przy polerowaniu wg EN 60745-2-3 (tolerancja pomiaru $K = 1,5m/s^2$)	2,557 m/s^2

Podany poziom drgań jest reprezentatywny dla podstawowych zastosowań elektronarzędzia. Jeżeli elektronarzędzie użyte zostanie do innych zastosowań lub z innymi narzędziami roboczymi, a także jeśli nie będzie wystarczająco konserwowane, poziom wibracji może odbiegać od podanego. Podane powyżej przyczyny mogą spowodować podwyższenie ekspozycji na wibracje podczas całego czasu pracy.

Należy wprowadzić dodatkowe środki bezpieczeństwa, mające na celu ochronę operatora przed skutkami ekspozycji na wibracje, np.: konserwacja elektronarzędzia i narzędzi roboczych, zabezpieczenie odpowiedniej temperatury rąk, ustalenie kolejności operacji roboczych.

Deklarowana całkowita wartość drgań i deklarowane wartości emisji hałasu zostały zmierzone zgodnie ze standardową metodą badawczą i mogą być wykorzystane do porównania jednego narzędzia z innym.

Deklarowane wartości całkowite drgań i deklarowane wartości emisji hałasu można wykorzystywać we wstępnej ocenie narażenia.

Ostrzeżenia:

Wibracje i emisja hałasu podczas rzeczywistego użytkowania elektronarzędzia mogą różnić się od deklarowanych wartości w zależności od sposobu, w jaki narzędzia są używane, w szczególności od rodzaju obrabianego przedmiotu.

Należy określić środki bezpieczeństwa w celu ochrony operatora, które opierają się na oszacowaniu narażenia w rzeczywistym stanie użytkowania (biorąc pod uwagę wszystkie części cyklu operacyjnego, takie jak czas, w których narzędzie jest wyłączone i kiedy pracuje na biegu jałowym za wyjątkiem czasu wyważania).

PRZED PRZYSTĄPIENIEM DO PRACY:

1. Upewnij się, że źródło zasilania ma parametry odpowiadające parametrom elektronarzędzia podanym na tabliczce znamionowej.
2. Upewnij się że włącznik (9) elektronarzędzia jest w pozycji wyłączenia.
3. W przypadku pracy z przedłużaczem należy upewnić się że parametry przedłużacza, przekroje przewodów, odpowiadają parametrom elektronarzędzia. Zaleca się stosowanie jak najkrótszych przedłużaczy. Przedłużacz powinien być całkowicie rozwinięty.

■ Montaż rękojeści pomocniczej

OSTRZEŻENIE! Przed rozpoczęciem montażu i regulacji zawsze wyjmij wtyczkę przewodu zasilającego z gniazda sieciowego.



UWAGA: Ze względów bezpieczeństwa, przy wszystkich pracach urz

zeniem należy zawsze stosować rękojeść pomocniczą.

Rękojeść pomocniczą (4) ustawia się w ten sposób, żeby otwory montażowe w korpusie głowicy urządzenia i rękojeści pasowały do siebie.

Ustawić śruby mocujące z gniazdem sześciokątnym (11) w dopasowane otwory i przykręcić je za pomocą klucza imbusowego (12). Rękojeść pomocniczą (4) można mocować na dwa sposoby wg rys.B oraz C, wybierając najbardziej wygodny do pracy.

■ Montaż talerza polerskiego

Talerz polerski (1) wyposażony jest w gwint M14 i jest przykręcany bezpośrednio na wrzeciono (13) (rys.D). Po naciśnięciu przycisku blokady wrzeciona (3) zostaje zablokowane wrzeciono silnika.

UWAGA! Nie uruchamiać przycisku blokady wrzeciona (3) podczas pracy urządzeniem. Grozi to uszkodzeniem elektronarzędzia.

■ Mocowanie nakładki polerującej

Sprawdź, czy nakładka polerująca jest czysta.

Nakładkę polerującą (10) należy centrycznie ułożyć na talerzu polerskim z rzepem (1), a następnie mocno docisnąć (rys.E). Nakładka i talerz muszą być w miarę mocno połączone, aby nie doszło do wyrzucenia nakładki podczas pracy elektronarzędziem.

■ Próbne uruchomienie

Po zamontowaniu narzędzia polerskiego i przed włączeniem urządzenia sprawdzić, czy narzędzie zostało prawidłowo zamontowane i czy może się swobodnie obracać.

Próbne włączenie polerki należy wykonywać z dala od ludzi. Należy stanąć w innej płaszczyźnie niż płaszczyzna obrotu narzędzia i włączyć elektronarzędzie na minutę na najwyższe obroty.

PRACA:

■ Włączanie/wyłączanie

Urządzenie włączać i wyłączać wtedy i tylko wtedy, gdy leży ono na powierzchni do polerowania.

- W celu włączenia elektronarzędzia należy nacisnąć włącznik (9) i trzymać wciśnięty.
- Aby zablokować włącznik w pozycji włączony należy wcisnąć blokadę włącznika (8).
- W celu wyłączenia elektronarzędzia, należy włącznik (9) zwolnić, lub gdy jest on unieruchomiony przyciskiem blokady (8), nacisnąć go krótko i następnie zwolnić.

UWAGA: Nigdy nie odkładać elektronarzędzia przy zablokowanym włączniku. Należy wyciągnąć wtyczkę przewodu zasilającego z gniazda, gdy nie używamy narzędzia.

■ Regulacja prędkości obrotowej

Pokrętłem regulacji prędkości obrotowej (5) można nastawić wymaganą prędkość obrotową. Można to zrobić również podczas pracy. Wymagana prędkość obrotowa zależna jest od obrabianego materiału i warunków pracy i można ją ustalić przeprowadzając próbę praktyczną. Największą prędkość obrotową osiąga się w momencie, kiedy pokrętło jest na pozycji 6, a najmniejszą na pozycji 1.

■ Wskazówki dotyczące pracy

- Przed każdym użyciem należy sprawdzić stan techniczny talerza polerskiego, a także stan stosowanych narzędzi roboczych. Talerz nie może być popękany lub w inny sposób uszkodzony. Uszkodzony lub zużyty talerz należy wymienić na nowy.
- Przed zamontowaniem narzędzi roboczych, należy sprawdzić ich stan techniczny. Luźne sznurki padów polerskich (jeżeli występują), należy zabezpieczyć przed niekontrolowanym ruchem lub obciąż. Następnie

włączyć poierkę na najwyższe obroty i obserwować obracające się narzędzie przez około jedną minutę. Jeżeli zaobserwuje się jakiegokolwiek nieprawidłowości, narzędzie lub talerz należy wymienić.

- Należy zamocować obrabiany przedmiot, jeśli nie spoczywa bezpiecznie i pewnie pod własnym ciężarem.
- Należy unikać nadmiernego nacisku na talerz polerski. Polerowanie wykonuje się przy wykorzystaniu wagi polerki. Stosować wyłącznie lekki nacisk podczas polerowania. Zbyt mocny nacisk na talerz powoduje zmniejszenie prędkości obrotowej, co jest przyczyną powstania chropowaty powierzchni przy polerowaniu. Dodatkowo jest przyczyną przegrzewania się i uszkodzenia silnika.

UWAGA! Podczas stosowania wosków i środków polerujących należy przestrzegać wskazań producenta. Nie używać żadnych żelopodobnych środków smarujących do polerowania.

- Pasta polerska lub wosk winny być dobrze do obrabianego materiału. Nanieść małą ilość pasty polerskiej na obrabianą powierzchnię i polerować przy pomocy nakładki polerującej.

UWAGA: Użycie zbyt dużej ilości pasty i wosku może spowodować, że nakładka zsunie się podczas polerowania z talerza.

PRZECHOWYWANIE I KONSERWACJA:

Maszyna w zasadzie nie wymaga specjalnych zabiegów konserwacyjnych. Maszynę należy przechowywać w miejscu, niedostępnym dla dzieci, utrzymywać w stanie czystości, chronić przed wilgocią i zapyleniem. Warunki przechowywania powinny wykluczać możliwość uszkodzeń mechanicznych oraz wpływ szkodliwych warunków atmosferycznych.

■ Czyszczenie



UWAGA! Przed przystąpieniem do czyszczenia i prac konserwacyjnych należy upewnić się, że urządzenie jest odłączone od źródła zasilania.

Aby zapewnić bezpieczną i wydajną pracę, obudowa elektronarzędzia i szczeliny wentylacyjne muszą być wolne od pyłu i zanieczyszczeń. Zaleca się czyszczenie urządzenia bezpośrednio po każdorazowym użyciu.

Urządzenie wycierać czystą wilgotną ściereczką, z niewielką ilością mydła. Nie używać żadnych środków czyszczących ani rozpuszczalników; mogą one uszkodzić części urządzenia wykonane z tworzywa sztucznego. Należy uważać, aby do wnętrza urządzenia nie dostała się woda.

Zaleca się przedmuchiwanie sprężonym powietrzem otworów wentylacyjnych, zapobiegnie to uszkodzeniom łożysk i usunie pył blokujący dopływ powietrza chłodzącego silnik.

Nakładki polerskie prać tylko ręcznie i suszyć na powietrzu. Do prania nakładki używać delikatnego mydła.

TYPOWE USTERKI I ICH USUWANIE:

Elektronarzędzie nie włącza się lub przerywa pracę:

- sprawdzić czy przewód zasilający (7) jest prawidłowo podłączony oraz dopływ prądu do gniazda zasilającego;
- sprawdzić stan szczotek węglowych i w razie potrzeby wymienić.

UWAGA! Wymianę szczotek węglowych może wykonać tylko uprawniony elektryk.

- jeżeli elektronarzędzie nadal nie działa, pomimo że jest zasilane napięciem i ma nieużyte szczotki węglowe, należy je wysłać do serwisu

naprawczego na adres podany w karcie gwarancyjnej.

TRANSPORT

Urządzenie transportować i składować w opakowaniu chroniącym przed wilgocią, wnikaniem pyłu i drobnych obiektów. Zwłaszcza należy zabezpieczyć otwory wentylacyjne. Drobne elementy, które dostaną się wewnątrz obudowy mogą uszkodzić silnik.

OCHRONA ŚRODOWISKA:



UWAGA: Przedstawiony symbol oznacza zakaz umieszczania użytego sprzętu łącznie z innymi odpadami (z zagrożeniem karą grzywny). Składniki niebezpieczne znajdujące się w sprzęcie elektrycznym i elektronicznym wpływają negatywnie na środowisko naturalne i zdrowie ludzi.

Gospodarstwo domowe powinno przyczynić się do odzysku i ponownego użycia (recyklingu) użytego sprzętu. W Polsce i w Europie tworzony jest lub już istnieje system zbierania użytego sprzętu, w ramach którego wszystkie punkty sprzedaży ww. sprzętu mają obowiązek przyjmować zużyty sprzęt. Ponadto istnieją punkty zbiórki ww. sprzętu.

PRODUCENT:

PROFIX Sp. z o.o.,
ul. Marywilka 34,
03-228 Warszawa

Niniejsze urządzenie jest zgodne z normami krajowymi i europejskimi, oraz z wytycznymi bezpieczeństwa. Wszelkie naprawy muszą być przeprowadzane przez wykwalifikowany personel, używając oryginalnych części zamiennych.

PIKTOGRAMY:

Objaśnienia ikonek znajdujących się na tabliczce znamionowej i naklejkach informacyjnych:



«Przed uruchomieniem należy przeczytać instrukcję obsługi»



«Zawsze stosować okulary ochronne»



«Stosować maskę przeciwpyłową»



«Stosować środki ochrony słuchu»



«Urządzenie II klasy ochronności z izolacją podwójną»



«Urządzenie zgodne z WE»



Polityka firmy PROFIX jest polityką stałego udoskonalania swoich produktów i dlatego firma rezerwuje sobie prawo zmiany specyfikacji wyrobu bez uprzedniego zawiadomienia. Obrazki, podane w instrukcji obsługi, są przykładowe i mogą się nieznacznie różnić od rzeczywistego wyglądu zakupionego urządzenia.

Niniejsza instrukcja jest chroniona prawem autorskim. Kopiowanie/ powielanie jej bez pisemnej zgody firmy Profix Sp. z o.o. jest zabronione.



ПЕРЕД НАЧАЛОМ ЭКСПЛУАТАЦИИ НЕОБХОДИМО ОЗНАКОМИТЬСЯ С НАСТОЯЩЕЙ ИНСТРУКЦИЕЙ.

Хранить инструкцию для возможного применения в будущем.



ПРЕДУПРЕЖДЕНИЕ! Необходимо ознакомиться со всеми предупреждениями, касающимися безопасности при эксплуатации, обозначенными символом  и всеми указаниями по технике безопасности.

Несоблюдение указанных ниже предупреждений, касающихся безопасности и указаний по технике безопасности может привести к поражению электрическим током, пожару и/или серьезным травмам тела.

Необходимо хранить все предупреждения и указания, касающиеся техники безопасности, чтобы можно было воспользоваться ними в будущем.

В указанных ниже предупреждениях слово „электроинструмент“ означает электроинструмент с питанием от сети (посредством электрического кабеля) или электроинструмент, питаемый от аккумулятора (беспроводное питание).



ПРЕДУПРЕЖДЕНИЕ! Общие предупреждения, касающиеся безопасности при эксплуатации инструмента.

Техника безопасности на рабочем месте:

- a) Необходимо поддерживать порядок и хорошее освещение на рабочем месте. Беспорядок и плохое освещение являются причиной несчастных случаев.
- б) На следует использовать электроинструмент во взрывоопасной среде, образующейся легко воспламеняющимися жидкостями, газами или пылью. Электроинструмент создаёт искры, которые могут привести к воспламенению пыли или испарений.
- в) Не допускать детей и наблюдателей в места, в которых применяются электроинструменты. Отвлечение внимания может привести к потере контроля над электроинструментом.



ПРЕДУПРЕЖДЕНИЕ! Общие предупреждения, касающиеся безопасности при эксплуатации инструмента.

Электробезопасность:

- a) Штепсельные вилки должны соответствовать сетевым розеткам. Ни в коем случае не переделывать каким-либо образом штепсельную вилку. Не применять каких-либо удлинителей электропитания в случае использования электроинструментов, имеющих провод электропитания с защитным заземляющим проводником. *Отсутствие переделок штепсельных розеток и сетевых розеток снижает опасность поражения электрическим током.*
- б) Необходимо избегать прикосновения к поверхности заземлённых или закороченных на массу элементов, таких как трубы, нагреватели, радиаторы центрального отопления и холодильные агрегаты. В случае прикосновения заземлённого или закороченного на массу элемента увеличивается опасность поражения электрическим током.
- в) Не подвергать электроинструменты воздействию дождя

или влажных условий. В случае попадания в электроинструмент воды увеличивается опасность поражения электрическим током.

- г) Не создавать опасности повреждения кабеля электропитания. Ни в коем случае не использовать кабеля электропитания, чтобы переносить или тянуть электроинструмент или для извлечения штепсельной вилки из розетки. Кабель электропитания должен находиться вдали от источников тепла, масел, острых краёв и движущихся частей. *Повреждённые или запутанные кабели электропитания увеличивают опасность поражения электрическим током.*
- д) Если электроинструмент эксплуатируется на свежем воздухе, следует использовать удлинители кабеля электропитания, предназначенные для работы вне помещений. *Использование удлинителя кабеля электропитания, предназначенного для работы вне помещений, снижает опасность поражения электрическим током.*
- е) Рекомендуется подключение устройства к электрической сети, снабжённой выключателем остаточного тока (RCD) с током выключения 30 мА или менее.
- ё) Если эксплуатация электроинструмента во влажной среде неизбежна, в качестве защиты от напряжения питания необходимо использовать защитное устройство по разностному току (RCD). *Применение защитного устройства по разностному току снижает опасность поражения электрическим током.*



ПРЕДУПРЕЖДЕНИЕ! Общие предупреждения, касающиеся безопасности при эксплуатации инструмента.

Индивидуальная безопасность:

- a) Настоящее оборудование не предназначено для эксплуатации лицами (включая детей) с физическими, сенсорными или умственными ограничениями или лицами, не имеющими опыта или не знающими оборудования, разве что это осуществляется под надзором или в соответствии с инструкцией по эксплуатации оборудования, переданной лицами, отвечающими за их безопасность.
- б) Необходимо быть предусмотрительным, наблюдать за работой и руководствоваться здравым смыслом во время эксплуатации электроинструмента. Не следует эксплуатировать электроинструмент в состоянии переутомления или находясь под действием наркотиков, алкоголя или лекарств. *Менование невнимания во время эксплуатации электроинструмента может быть причиной травмы пользователя.*
- в) Необходимо применять средства личной защиты. **Необходимо обязательно работать с защитными очками.** *Применение в соответствующих условиях средств личной защиты, таких как противопыльный респиратор, противоскользящая обувь, каска или средства защиты слуха снизит риск получения травмы.*
- г) Необходимо избегать случайного запуска в работу.

Прежде чем вставить вилку кабеля электропитания в сетевую розетку или подключить аккумулятор, а также перед тем, как поднять или перенести электроинструмент, необходимо убедиться, что выключатель электроинструмента находится в положении «выключено».

Перенос электроинструмента с пальцем на выключателе или подключение электроинструмента к сети питания при включенном выключателе может привести к несчастному случаю.

- д) Прежде, чем запустить электроинструмент в работу, необходимо устранить все ключи. Ключ, оставшийся во вращающейся части электроинструмента, может привести к травме пользователя.
- е) Не следует слишком сильно наклоняться. Необходимо всё время сохранять устойчивость и равновесие. Это позволяет лучше контролировать электроинструмент в неожиданных ситуациях.
- ж) Необходимо иметь соответствующую одежду. Не работать в свободной одежде или с бижутерией. Необходимо, чтобы волосы пользователя, его одежда и рукавицы находились вдали от движущихся элементов. Свободная одежда, бижутерия или длинные волосы могут быть зацеплены движущимися частями.
- з) Если оборудование приспособлено для присоединения внешнего пылеотвода (пылеулавливающего устройства) и поглотителя пыли, необходимо убедиться, что они присоединены и правильно применяются. Применение поглотителей пыли может уменьшить опасность, связанную с запыленностью.
- и) Не позволяйте, чтобы навыки, приобретенные благодаря частому пользованию электроинструментом, позволили Вам почувствовать себя самоуверенно и проигнорировать правила техники безопасности. Неосторожные действия могут вызвать серьезные травмы в течение доли секунды.



ПРЕДУПРЕЖДЕНИЕ! Общие предупреждения, касающиеся безопасности при эксплуатации инструмента.

Эксплуатация и уход за электроинструментом:

- а) Не допускать перегрузки электроинструмента. Применять электроинструмент с мощностью, соответствующей выполняемой работе. Надлежащий электроинструмент позволит лучше и безопаснее работать при нагрузке, на которую он рассчитан.
- б) Не следует применять электроинструмент, если его выключатель не включается и не выключается. Каждый электроинструмент, который не может включаться или выключаться выключателем, представляет опасность и должен быть передан на ремонт.
- в) Необходимо отсоединить штепсельную вилку от источника питания электроинструмента и/или отсоединить аккумулятор прежде чем выполнить какую-либо установку, замену части или складирование устройства. Такие предупредительные меры безопасности снижают риск случайного запуска электроинструмента в работу.
- г) Неиспользуемый электроинструмент следует хранить в недоступном для детей месте и не разрешать тем, кто незнаком с электроинструментом или настоящей

инструкцией, пользоваться электроинструментом. *Электроинструмент опасен в руках необученных пользователей.*

- д) Следует выполнять технический уход за электроинструментом. Необходимо проверить соосность или отсутствие заедания (защелкивания) подвижных элементов, трещин частей, а также все другие факторы, могущие влиять на работу электроинструмента. В случае обнаружения неисправности, необходимо выполнить ремонт электроинструмента. *Причиной многих несчастных случаев является непрофессиональный способ выполнения технического ухода.*
- е) Режущий инструмент должен быть острым и чистым. *Соответствующее содержание и уход за острыми кромками режущего инструмента снижает вероятность заземления и упрощает обслуживание.*
- ж) Электроинструмент, оснащение, рабочие инструменты и т. п. необходимо применять в соответствии с настоящей инструкцией, учитывая рабочие условия и вид выполняемой работы. *Применение электроинструмента не по назначению может привести к опасным ситуациям.*
- з) При низкой температуре или после длительного перерыва в эксплуатации рекомендуется включение электроинструмента без нагрузки на несколько минут с целью распределения смазки в механизме привода.
- и) Для чистки электроинструмента применять мягкую, влажную (не мокрую) тряпку и мыло. Не применять бензина, растворителей и других средств, могущих повредить устройство.
- й) Электроинструмент следует хранить/ транспортировать, убедившись, что все его подвижные элементы заблокированы и защищены от разблокировки при помощи оригинальных элементов, предназначенных для этой цели.
- к) Электроинструмент должен храниться в сухом месте и быть защищенным от пыли и проникания влаги.
- л) Транспортировку электроинструмента необходимо выполнять в оригинальной упаковке, защищающей от механических повреждений.
- м) Держатели и хватательные поверхности следует содержать в чистоте, устранив с них масло и смазку. *Скользкие держатели и хватательные поверхности не позволяют безопасно держать инструмент и контролировать его в случае возникновения неожиданных ситуаций.*



ПРЕДУПРЕЖДЕНИЕ! Общие предупреждения, касающиеся безопасности при эксплуатации инструмента.

Ремонт:

- а) Гарантийный и послегарантийный ремонт своих электроинструментов выполняет сервисная служба компании PROFIX, что гарантирует высочайшее качество ремонта и использование оригинальных запчастей.

ПРЕДУПРЕЖДЕНИЕ!



Во время работы с электроинструментом следует обязательно соблюдать основные меры безопасности при работе, чтобы избежать взрыва, пожара, поражения электрическим током, или механической травмы.



РОТАЦИОННАЯ ПОЛИРОВОЧНАЯ МАШИНА

Указания по технике безопасности при полировке:

- а) Не рекомендуется применять электроинструмент для таких операций, как шлифовка. Использование электроинструмента для работ, для которых он не предназначен, может вызывать опасность и привести к травмам или телесным повреждениям.
- б) Не следует применять дополнительного оснащения, которое не запроектировано, не предусмотрено и не рекомендуется производителем специально для содействия с данным электроинструментом. Тот факт, что оснащение удастся установить на электроинструменте, не гарантирует безопасной работы и обслуживания.
- в) Диаметры отверстий полировочных дисков и крепёжных фланцев всегда должны точно соответствовать диаметру шпинделя электроинструмента. Рабочее оборудование и насадки с отверстиями неподходящими диаметру шпинделя вращаются неравномерно, подвергаются сильным вибрациям, что может привести к потере контроля над электроинструментом.
- г) Ни в коем случае нельзя пользоваться поврежденным оборудованием и насадками. Перед каждым употреблением проверить оборудование, например, осмотреть полировочные насадки на предмет разрывов, чрезмерного износа или загрязнения, полировочные диски на предмет трещин, вытирания или чрезмерного износа. После падения электроинструмента или рабочего оборудования на пол следует проверить их состояние на предмет возможных повреждений или применять другое оборудование или инструмент без повреждений. После проверки и установки рабочего оборудования надо стать в плоскости, которая не совпадает с плоскостью вращения насадки и убедиться, что в плоскости вращения оборудования нет посторонних лиц. Включите инструмент и позвольте ему вращаться с максимальной скоростью около минуты, обратите при этом внимание, чтобы ни Вы, ни посторонние лица, находящиеся поблизости не попадали в опасную зону вращающегося инструмента. Чаще всего, поврежденное оборудование и насадки ломаются во время такого тестового пуска.
- д) Нельзя позволить, чтобы на полировочной насадке находились болтающиеся элементы, особенно крепёжные шнурки. Крепёжные шнурки нужно спрятать или обрезать. Свободные, вращающиеся шнурки могут увлечь пальцы оператора или запутаться в обрабатываемом предмете.
- е) Необходимо всегда носить спецодежду и применять средства персональной защиты. В зависимости от вида работ нужно носить защитную маску, закрывающую целое лицо, защитные очки или другие средства для защиты глаз. По мере необходимости надевайте пылезастщную маску, средства для защиты слуха, защитные перчатки или передник, защищающий от мелких осколков абразивного материала или обрабатываемого предмета. Средства для защиты глаз

должны надёжно защищать от летающих частиц, возникающих во время выполнения различных операций. Пылезастщные маски и средства для защиты дыхательных путей должны отфильтровывать частицы пыли, возникающие во время работы. Продолжительное воздействие звука высокой интенсивности может привести к повреждениям органов слуха.

- ж) Кабель питания надо держать далеко от вращающихся рабочих элементов. В случае потери контроля над инструментом, вращающееся оборудование может втянуть кабель питания, а ладонь или целая рука могут попасть между движущимися частями.
 - з) Обрабатываемый предмет должен быть надёжно зафиксирован. Убедиться, что все крепёжные зажимы аккуратно затянуты и в них нет чрезмерного люфта. Закрепить обрабатываемый предмет в фиксирующих зажимах или тисках гораздо безопасней, нежели держать его в руках.
 - и) Запрещается запускать машину повернутую диском в сторону лица оператора.
 - к) Во время работы электроинструмент следует надёжно держать обеими руками, за главную и вспомогательную рукоятки, а также позаботиться о стабильной позиции всего тела. Работа инструментом более безопасна, если он контролируется двумя руками.
 - л) Запрещается переносить включенный электроинструмент. Случайный контакт одежды с вращающимся рабочим оборудованием (насадкой) может привести к захвату одежды инструментом и электроприбор будет притянут к телу оператора.
 - м) Во время перерывов в работе, при замене оборудования (насадок), ремонте, очистке или регулировке электроинструмента надо обязательно отсоединить кабель питания от электросети. Никогда нельзя откладывать инструмент перед полной остановкой рабочих элементов. Вращающиеся части могут зацепиться за поверхность, на которую откладывается инструмент и оператор потеряет контроль над машиной.
 - н) Вентиляционные отверстия (щели) корпуса электроинструмента необходимо содержать в чистоте. Вентилятор двигателя может втягивать пыль вовнутрь корпуса, чрезмерное накопление металлической пыли может привести к опасности поражения электрическим током.
 - о) Нельзя работать устройством вблизи легковоспламеняющихся материалов. Такие материалы могут загореться от искр, возникающих при полировке.
 - п) Не применять оснащение, которое требует охлаждения водой. Применение воды или других охлаждающих жидкостей может привести к поражению электрическим током.
 - ё) Запрещено эксплуатировать электроинструменты с повреждённым кабелем электропитания. Не прикасаться к повреждённому кабелю электропитания. В случае повреждения кабеля электропитания во время работы, необходимо извлечь штепсельную вилку из розетки. Повреждённые провода увеличивают опасность поражения электрическим током.
- ВНИМАНИЕ:** Повреждённый кабель питания машины должен

быть заменён кабелем электропитания, имеющимся в сервисных пунктах.

КОНСТРУКЦИЯ И НАЗНАЧЕНИЕ ЭЛЕКТРОИНСТРУМЕНТА:

Ротационная полировочная машина (в дальнейшем: полировочная машина) является ручным электроинструментом, приводимым в движение однофазным коммутаторным двигателем. Она оснащена вспомогательной рукояткой, которую можно закрепить в двух рабочих позициях.

Устройство классифицируется как оборудование второго класса (имеет двойную изоляцию и не требует заземления).

Полировочная машина предназначена для полировки /глянцевания металлических поверхностей, пластмассовых изделий или поверхностей окрашенных лаком, в том числе автомобилей и других автотранспортных средств.

Данный электроинструмент предназначен для работ средней интенсивности. Он не пригоден для длительных работ в сложных условиях. **Запрещено применять электроинструмент для работ, требующих применения профессиональных инструментов.**

Каждое применение электроинструмента, несоответствующее указанному выше назначению, запрещено и ведёт к потере гарантии и отсутствию ответственности производителя за возникший в результате этого ущерб.

Какие-либо модификации электроинструмента, осуществлённые пользователем, освобождают производителя от ответственности за повреждения и ущерб, причинённый пользователю и окружающей среде.

Даже применяя устройство по назначению, нельзя полностью исключить определённых факторов остаточного риска. С учётом конструкции электроинструмента могут иметь место следующие опасности:

- захват и вплетение одежды в движущиеся элементы устройства;
- ухудшение слуха в результате неприменения необходимых средств защиты слуха;
- повреждение глаз и лица отбрасываемыми частицами обрабатываемого материала;
- отбрасывание обрабатываемого предмета или его частей;
- вредное для здоровья выделение пыли при выполнении работ в закрытых помещениях.

СОСТАВ КОМПЛЕКТА:

- Полировочная машина – 1 шт.
- Вспомогательная рукоятка – 1 шт.
- Крепежные болты с шестигранным гнездом – 2 шт.
- Полировочный диск – 1 шт.
- Торцевой шестигранный ключ - 1 шт.
- Полировальная накладка - 1 шт.
- Гарантийная карта - 1 шт.
- Инструкция по эксплуатации - 1 шт.

ЭЛЕМЕНТЫ УСТРОЙСТВА:

Нумерация элементов устройства относится к изображениям, находящимся на странице 2 инструкции по эксплуатации:

- Рис. А**
1. Полировочный диск
 2. Стрелка для указания направления вращения
 3. Кнопка блокировки шпинделя
 4. Вспомогательная рукоятка

5. Регулятор скорости вращения
6. Главная рукоятка
7. Кабель питания
8. Блокировка выключателя
9. Выключатель
10. Полировальная накладка

Рис. В 11. Крепежные болты с шестигранным гнездом

12. Шестигранный торцевой ключ

Рис. D 13. Шпиндель

ТЕХНИЧЕСКИЕ ДАННЫЕ:

Напряжение номинальное	230-240 В
Частота номинальная	50 Гц
Потребляемая мощность	1400 Вт
Частота вращения	$n_n = 3500$ об/мин
Макс. диаметр диска	180 мм
Резьба шпинделя	M14
Класс оборудования	II/□
Длина кабеля электропитания	5 м
Вес	3,6 кг
Уровень звукового давления (LpA)	91,7 дБ(A)
Уровень звуковой мощности (LwA)	102,7 дБ(A)
погрешность измерения $K_{\text{вн}}$, $K_{\text{вн}}$	3 дБ(A)
Средняя вибрация при полировке согласно стандарту EN 60745 -2-3	2,557 м/с ²
(погрешность измерения $K = 1,5$ м/с ²)	

Указанный уровень вибрации соответствует основным применениям электроинструмента. Если электроинструмент будет использован для других применений или с другими рабочими инструментами, а также, если не будет выполнен соответствующий технический уход, уровень вибрации может отличаться от указанного. Указанные выше причины могут привести к усилению воздействия вибраций в течение всего времени работы.

Необходимо применять дополнительные меры безопасности с целью защиты оператора от воздействия вибрации, а именно: технический уход за электроинструментом и рабочими инструментами, обеспечение соответствующей температуры рук, определение очередности рабочих операций.

Заявленное общее значение вибрации и заявленные значения эмиссии шума были измерены в соответствии со стандартным методом испытаний и могут быть использованы для сравнения одного инструмента с другим.

Заявленные общие значения вибрации и заявленные значения эмиссии шума можно использовать в предварительной оценке подверженности опасности.

Предупреждения:

Вибрация и эмиссия шума во время практического использования электроинструмента могут отличаться от заявленных значений в зависимости от способа, которым инструменты используются, в особенности от типа обрабатываемого предмета.

Следует определить средства безопасности с целью защиты оператора, которые основываются на расчете уровня подверженности опасности в состоянии реального использования (учитывая все этапы операционного цикла, в ходе которых инструмент выключен и когда работает на холостом ходу, за

исключением времени высвобождения).

ПРЕЖДЕ ЧЕМ ПРИСТУПИТЬ К РАБОТЕ:

1. Убедиться, что источник питания имеет параметры, соответствующие параметрам электроинструмента, указанным на его щитке.
2. Убедиться, что выключатель (9) электроинструмента находится в положении «выключено».
3. При работе с удлинителем электропитания необходимо убедиться, что параметры удлинителя, сечения проводов соответствуют параметрам электроинструмента. Рекомендуется применять максимально короткие удлинители. Удлинитель должен быть полностью размотан.

■ Установка вспомогательной рукоятки



ОСТОРОЖНО! Монтаж и регулировку электроинструмента проводить только после отсоединения питающего кабеля от электросети.

ВНИМАНИЕ: Для соблюдения правил техники безопасности *всех работ с применением электроприбора надо выполнять с установленной вспомогательной рукояткой.*

Вспомогательную рукоятку (4) надо установить таким способом, чтобы монтажные отверстия в корпусе головки устройства и рукоятки совпадали.

Установить крепежные болты с шестигранным гнездом (11) в совмещённые отверстия и затянуть их с помощью шестигранного ключа (12). Вспомогательную рукоятку (4) можно установить в двух позициях, в соответствии с рисунками **В** и **С**, выбрав наиболее удобное для работы положение.

■ Монтаж полировочного диска

Полировочный диск (1) оснащён резьбой M14 и навинчивается непосредственно на шпindel (13) (рис. D). После нажатия кнопки блокировки шпинделя (3) шпindel двигателя блокируется.

ВНИМАНИЕ! Не нажимать кнопку блокировки шпинделя (3) во время работы машины. Это грозит повреждением электроинструмента.

■ Монтаж полировальной накладки

Убедитесь, что полировочная накладка чистая.

Поместите полировочную накладку (10) по центру полировочного диска с липучкой (1), а затем крепко прижмите (Рис. E). Накладка и диск должны быть достаточно плотно соединены, чтобы накладка не сползала во время работы с электроинструментом.

■ Пробный запуск

После установки полирующей/глянцевальной оснастки и перед включением машины нужно проверить правильность монтажа оснащения и беспрепятственность вращения инструмента.

Тестовый пуск полирующей машины следует выполнять вдали от людей. Надо стоять в плоскости, которая не совпадает с плоскостью вращения инструмента и включать машину на минуту с максимальной скоростью вращения.

РАБОТА:

■ Включение/выключение

Включайте и выключайте устройство только тогда, когда оно лежит на полируемой поверхности.

- Для включения электроинструмента необходимо нажать выключатель (9) и поддерживать в нажатом состоянии.
- Чтобы зафиксировать выключатель в положении «включено»

следует нажать кнопку блокировки выключателя (8).

- Для выключения электроинструмента, следует отпустить выключатель (9), а если он зафиксирован кнопкой блокировки (8), нажать на него на короткое время и затем отпустить.

ВНИМАНИЕ: *Запрещено оставлять полировочную машину при заблокированном выключателе. Необходимо извлечь штепсельную вилку кабеля электропитания из розетки, если инструмент не используется.*

■ Регулировка скорости вращения

Регулятором частоты вращения (5) можно установить требуемую частоту (скорость) вращения. Это можно осуществлять также во время работы.

Требуемая частота вращения зависит от обрабатываемого материала и условий работы. Можно её определить методом практической пробы. Наибольшая скорость вращения достигается, когда регулятор находится в положении 6, а самая низкая - в положении 1.

■ Указания по работе с машиной

- Перед каждым использованием проверяйте техническое состояние полировочного диска и используемых рабочих инструментов. Диск не должен иметь трещин или других повреждений. Поврежденный или изношенный диск следует заменить.
- Перед установкой рабочих инструментов проверьте их техническое состояние. Свободные шурупы полировальных накладок (если таковые имеются) должны быть защищены от неконтролируемого движения или разреза. Затем включите полировочную машину на максимальной скорости и наблюдайте за вращающимся инструментом около одной минуты. Если наблюдаются какие-либо нарушения, накладку или диск следует заменить.
- Если обрабатываемый предмет не лежит безопасно и стабильно под собственным весом, его надо закрепить соответствующим образом.
- Необходимо избегать чрезмерного нажима на полировочный диск. Как правило, полировку/глянцевание выполняют используя собственный вес машины и применяя лишь лёгкий нажим. Слишком сильное прижатие полировочного диска к материалу приводит к уменьшению скорости вращения, вследствие чего обработанная поверхность остается шероховатой. Кроме того, принудительное торможение двигателя является причиной его перегрева и повреждения.

ПРИМЕЧАНИЕ! *В случае применения мастики или других полировочных средств надо руководствоваться указаниями производителя таких средств. Для полировки или глянцеваания не применять железобразных смазочных материалов.*

- Полировочную пасту или мастику надо подбирать соответственно обрабатываемому материалу. Небольшой объём полировочной пасты наносить на обрабатываемую поверхность и полировать /глянцевать с помощью полировальной накладки.

ВНИМАНИЕ: *Применение чрезмерного объёма пасты или мастики может привести к сползанию полировальной накладки с полировочного диска во время работы устройства.*

ХРАНЕНИЕ И ТЕХНИЧЕСКИЙ УХОД:

Машина в принципе не требует специальных процедур по техническому уходу. Машину следует хранить в месте, недоступном для детей, содержать в чистоте, защищать от влаги и пыли. Условия хранения должны исключать возможность механических повреждений и влияния вредных атмосферных условий.

■ Очистка



ВНИМАНИЕ: Перед выполнением любых работ связанных с очисткой или обслуживанием электроинструмента необходимо извлечь штепсельную вилку кабеля питания из сетевой розетки.

Для обеспечения безопасной и высокопроизводительной работы необходимо содержать электроинструмент и его вентиляционные отверстия/щели в чистоте. Рекомендуется очищать устройство непосредственно после каждого применения.

Устройство протирать мягкой тряпкой с небольшим количеством мыла. Не применять никаких чистящих средств или растворителей, так как они могут повредить пластмассовые части корпуса устройства. Обратите внимание, чтобы вода не попадала вовнутрь устройства.

Рекомендуется продуть вентиляционные отверстия скатым воздухом. Это позволит удалить пыль, блокирующую поток охлаждающего двигателя воздуха, и предотвратит повреждение подшипников.

Полировальные накладки стирать только вручную и просушивать на воздухе. Для стирки применять мягкое мыло.

ТИПИЧНЫЕ НЕИСПРАВНОСТИ И ИХ УСТРАНЕНИЕ:

Электроинструмент не включается или имеются перемены в работе:

- проверить, правильно ли присоединён кабель электропитания (7), а также наличие напряжения в сетевой розетке;
- проверить состояние угольных щёток и при необходимости заменить их;

ВНИМАНИЕ! Замену угольных щёток может выполнить только электрик с соответствующим допуском.

- если электроинструмент имеет неизношенные угольные щётки, но не работает даже при наличии электропитания, необходимо отправить его в ближайший сервисный пункт для ремонта по адресу, указанному в гарантийной карте.

ТРАНСПОРТИРОВКА:

Электроинструмент транспортировать и хранить в упаковке, защищающей от влаги, проникновения пыли и мелких объектов. Особенно следует защитить вентиляционные отверстия. Мелкие элементы, попавшие вовнутрь корпуса, могут повредить электродвигатель.

ЗАЩИТА ОКРУЖАЮЩЕЙ СРЕДЫ:



ВНИМАНИЕ! Представленный символ означает, что запрещено размещать использованное оборудование вместе с другими отходами (за это грозит наказание в виде штрафа). Опасные компоненты, имеющиеся в

электрическом и электронном оборудовании отрицательно влияют на окружающую среду и здоровье человека.

Домашнее хозяйство должно способствовать восстановлению и повторному использованию (рециклированию) использованного оборудования. В Польше и в Европе создаётся или уже существует система сбора использованного оборудования, в рамках которой все пункты продажи в/у оборудования обязаны принимать использованное оборудование. Кроме того, имеются пункты приёма в/у оборудования.

ПРОИЗВОДИТЕЛЬ:

ООО «ПРОФИКС»;
ул. Марывицка 34,
03-228 Варшава, ПОЛЬША

Настоящее устройство соответствует польским и европейским стандартам, а также указаниям по технике безопасности. Все работы по ремонту должны выполняться квалифицированным персоналом с применением оригинальных запасных частей.

ПИКТОГРАММЫ:

Описание знаков, имеющихся на щитке и информационных наклейках на электроинструменте:



«Перед включением и началом работы необходимо прочитать инструкцию по эксплуатации»



«Использовать защитные очки во время работы»



«Использовать противопылевую маску»



«Во время работы рекомендуется применять соответствующие средства защиты слуха»



«Устройство имеет второй класс электрической защиты с двойной изоляцией»



«Устройство соответствует требованиям ЕС»



Политика компании PROFIX - это политика постоянного совершенствования своих изделий, поэтому компания сохраняет за собой право изменения спецификации изделия без предварительного уведомления. Изображения, имеющиеся в инструкции, являются примерными и могут незначительно отличаться от фактического вида приобретённого электроинструмента.

Настоящая инструкция по эксплуатации защищена авторскими правами. Запрещено её копирование и размножение без согласия ООО «ПРОФИКС».

RO**INSTRUCȚII DE FOLOSIRE
MAȘINĂ DE LUSTRUIT ROTATIVĂ TMA1400**

Traducere din instrucțiunea originală

**ÎNAINTE DE UTILIZARE, CITIȚI ACESTE INSTRUCȚIUNI.**

Păstrează instrucțiunile pentru o folosire viitoare.

**ATENȚIE!** Citește toate avertismentele referitoare la protecția muncii marcate cu simboluri  și toate indicațiile referitoare la utilizarea în siguranță.

Nerespectarea avertismentelor de mai jos, poate duce la accidente și la electrocutare, incendii și/sau la vătămări corporale.

Păstrează toate avertismentele și indicațiile referitoare la protecția muncii, pentru a le folosi în viitor.*În avertismentele de mai jos, termenul "unealtă electrică" înseamnă uneață care este alimentată de la rețea (cu cablu de alimentare) sau uneață electrică alimentată din baterie (fără cablu).***ATENȚIE!** Reguli generale de protecție a muncii.**Siguranța la locul de muncă:**

- La locul de muncă păstrează curățenie și bună iluminare. Zonele și bancurile de lucru aglomerate cheamă accidente.
- Nu utilizați uneața electrică în atmosferi explozive, formate din lichide inflamabile, gaze sau lichide. Unelata electrică produce scântei, care pot aprinde praful sau aburul.
- Țineți copiii departe de locurile în care uneața electrică este folosită. Distragerea atenției poate duce la pierderea atenției asupra unei electrice.

**ATENȚIE!** Reguli generale cu privire la utilizarea în siguranță a uneltei.**Siguranța electrică:**

- Ștecherul uneltei electrice trebuie să fie conforme cu priza. Este interzisă modificarea ștecherului. Este interzisă utilizarea prelungitoarelor în cazul uneltelor electrice cu cablu de legare la pământ de protecție. Nemodificarea ștecherelor și a prizelor micșorează riscul de electrocutare.
- Evitați să atingeți suprafața de împământare sau conectările la masă, cum ar fi conducte, radiatoare, radiatoare de încălzire centrală și frigider. În cazul atingerii părților împământate, crește riscul de electrocutare.
- Nu expuneți sculele electrice în condiții de ploaie sau mediu umed. În caz de infiltrație cu apă, crește riscul de electrocutare.
- Nu abuzați de cablurile de conectare. Nu folosiți cablul de alimentare la mutarea, tragerea uneltei sau tragerea ștecherului din priză. Păstrarea cablului de alimentare departe de surse de căldură, ulei, mυχii ascuțiți sau părți în mișcare. Cablurile deteriorate sau încurcate cresc riscul de electrocutare.
- În cazul în care uneața electrică este folosită în aer liber, conectarea trebuie efectuată cu ajutorul prelungitoarelor destinate funcționării în aer liber. Folosirea prelungitorului destinat funcționării în aer liber, micșorează riscul de electrocutare.
- Vă recomandăm să racordați aparatul la o rețea electrică dotată cu un comutator cu curent diferențial (RCD) cu amperaj de acționare de 30mA sau mai mic.
- În cazul în care uneața electrică este folosită în mediu umed, este inevitabilă, utilizarea unui dispozitiv de protecție împotriva tensiunii de alimentare, cum ar fi aplicarea unui dispozitiv de curent rezidual (RCD). Folosirea RCD micșorează riscul

de electrocutare.

**ATENȚIE!** Avertismente generale cu privire la siguranța folosirii uneltei.**Siguranță personală:**

- Acest echipament nu este destinat utilizării de către persoane (inclusiv copii) cu abilități fizice reduse, senzoriale sau mentale, sau de persoane care nu au experiență sau nu cunosc echipamentul, cu excepția cazului în care are loc sub supraveghere sau în conformitate cu instrucția de folosire a echipamentului, de către o persoană responsabilă pentru siguranța lor.
- Trebuie să fii atent, să avari grijă ce faceți și să păstrați bun simț în timpul folosirii uneltei electrice. Nu folosiți uneața electrică, când sunteți obosiți sau sub influența drogurilor, alcoolului sau medicamentelor. Un moment de neatenție în timpul lucrului cu unelata electrică poate cauza vătămări personale grave.
- Folosiți echipament de protecție. Purtați întotdeauna ochelari de protecție. Folosind echipamentul de protecție cum ar fi masca de praf, pantofi cu anti-alunecare, căști sau protecție auditivă, micșorează riscul de vătămare.
- Evitați pornirea accidentală. Înainte de conectarea la sursa de alimentare și/sau înainte de conectarea bateriei și înainte de ridicarea sau mutarea uneltei asigurativă că comutatorul uneltei electrice este în poziția oprită. Mutarea uneltei electrice cu degetul pe comutator sau conectarea uneltei electrice la rețeaua de alimentare în poziția pornită poate provoca un accident.
- Înainte de pornirea uneltei electrice îndepărtați toate uneltele din apropiere. Lăsarea de unelte pe părțile de mișcare ale uneltei electrice poate duce la vătămări corporale.
- Nu vă aplicați prea mult. Trebuie să stați sigur și să mențineți echilibrul. Acest lucru va permite un control mai bun asupra uneltei electrice în situații neașteptate.
- Îmbrăcați-vă corespunzător. Nu purtați haine largi sau bijuterii. Țineți părul strâns, hainele și mânușile departe de părțile în mișcare. Hainele largi, bijuteria sau părul lung se pot agăța de părțile în mișcare.
- Dacă echipamentul este potrivit pentru conectarea extractorului de praf extern și a colectorului de praf, asigurativă că acestea sunt conectate și folosite corect. Folosirea colectorului de praf poate reduce riscul de pericole legate de praf.
- Nu permiteți ca abilitățile obținute prin utilizarea frecventă a sculei electrice să vă facă să vă simțiți prea încrezători în sine și să ignorați regulile de siguranță. Acțiunile necorespunzătoare pot provoca vătămări grave într-o fracțiune de secundă.

**ATENȚIE!** Avertismente generale cu privire la folosirea în siguranță a uneltei.**Utilizarea și îngrijirea uneltei electrice:**

- Nu supraîncărcați uneața electrică. Utilizați o uneață electrică în funcție de puterea necesară muncii efectuate. Uneața electrică corectă va permite o funcționare mai bună și este sigură în cazul însărcinării, pentru care a fost proiectată.
- Este interzisă utilizarea uneltei electrice dacă comutatorul nu pornește și nu oprește uneața. Fiecare uneață electrică care nu pornește sau nu se oprește este periculoasă și trebuie reparată.

- c) **Deconectați ștecherul de la sursa de alimentare a unelei electrice și/sau deconectați bateria înainte de orice setare, schimbare de părți sau depozitare. Aceste mijloace de protecție reduc riscul unei porniri accidentale a unelei electrice.**
- d) **Unealta electrică nefolosită trebuie depozitată departe de copii și nu trebuie împrumutată persoanelor care nu cunosc unealta electrică sau care nu au citit această instrucție de folosire a unelei electrice. Unealta electrică este periculoasă când este folosită de o persoană fără experiență.**
- e) **Unealta electrică trebuie bine întreținută. Trebuie controlată alinierea sau bruierea pieselor în mișcare, ruperea pieselor și alți factori care pot avea influență la funcționarea unelei electrice. Dacă găsim o deteriorare, unealta electrică înainte folosirii trebuie reparată. Cauza multor accidente este întreținerea necorespunzătoare a unelei electrice.**
- f) **Uneltele de tăiere trebuie să fie ascuțite și curate. Întreținerea părților ascuțite ale uneltelor de tăiere reduce riscul de blocare în material și ușurează folosirea.**
- g) **Unealta electrică, echipamentul, uneltele de lucru, etc. trebuie folosite în conformitate cu această instrucție, ținând cont de tipul și condițiile de lucru. Utilizarea unelei electrice în alt mod decât este destinația, poate duce la situații periculoase.**
- h) **La temperaturi scăzute, sau după o perioadă îndelungată de nefolosire, este recomandată pornirea unelei electrice fără sarcină pentru câteva minute pentru a distribui corect unsoarea în mecanismul de transmisie.**
- i) **Pentru curățirea unelei electrice folosiți o cârpă moale, umedă (nu udă) și săpun. Nu folosiți benzină, diluanți sau alte mijloace care pot deteriora echipamentul.**
- j) **Unealta electrică trebuie depozitată/transportată numai după ce ne-am asigurat că toate elementele în mișcare sunt blocate și asigurate cu ajutorul elementelor originale destinate blocării.**
- k) **Unealta electrică trebuie păstrată într-un loc uscat, asigurat împotriva prafului și a umezelii.**
- l) **Transportul unelei electrice trebuie să aibă loc în ambalajul original, asigurat împotriva deteriorărilor mecanice.**
- m) **Mănerile și suprafețele de prindere trebuie să fie menținute curate fără ulei și grăsime. Mănerile și suprafețele de prindere alunecoase nu permit ținerea în siguranță și controlul sculei în situații neașteptate.**



ATENȚIE! Avertismente generale cu privire la folosirea în siguranță a unelei.

Repararea:

- a) **Reparații în garanție și postgaranție ale uneltelor dumneavoastră electrice sunt efectuate de Service-ul PROFIX, ceea ce garantează calitatea cea mai ridicată a reparațiilor și utilizarea de piese originale de schimb.**



ATENȚIE!

În timpul utilizării unelei electrice se recomandă respectarea regulilor de bază ale siguranței muncii, pentru a evita incendii, electrocutarea sau vătămări mecanice.



MAȘINĂ DE LUSTRUIT ROTATIVĂ

Indicații de siguranță referitoare la lustruire:

- a) **Nu este indicată folosirea acestei unelei electrice pentru operații cum ar fi șlefuirea. Folosirea unelei electrice pentru efectuarea de operații, pentru care nu este destinată poate duce la pericole sau vătămări corporale.**
- b) **Nu folosiți echipamentul, care nu este proiectat, desșinat și recomandat de către producător special pentru această unealtă electrică. Faptul că echipamentul poate fi montat pe unealta electrică, nu garantează folosirea în siguranță.**
- d) **Este interzisă utilizarea de unelte de lucru defecte. Înainte de fiecare utilizare, controlați uneltele, de ex. suprafețele de lustruire dacă sunt distruse, uzate puternic și murdare, discurile de lustruire dacă nu sunt crăpate, au frecare mare sau sunt uzate puternic. Dacă unealta electrică sau unealta de lucru cade, controlați dacă nu sunt distrugerii, sau folosiți, o altă unealtă nouă. După controlul și fixarea unelei de lucru, așezați-vă în altă suprafață decât suprafața de rotire a unelei, asigurați-vă că nu se află alte persoane în suprafața de rotire a unelei. Unealta electrică trebuie pornită un minut la rotația maximă, având grijă, ca persoana care utilizează unealta și persoanele din împrejurimi, să nu se afle în raza de acțiune a unelei în rotație. Uneltele defecte, crapă cel mai des în această perioadă de probă.**
- e) **Este interzis ca în suprafețele de lustruire să se afle elemente libere, mai ales șnururi de fixare. Șnururile de fixare trebuie scurte sau scurțate. Șnururile libere în rotație pot lovi degetele Dumneavoastră sau se pot bloca în elementul prelucrat.**
- f) **Folosiți mijloacele de protecție personală. În funcție de tipul de lucru, purtați mască de protecție care acoperă toată fața, protecția auditivă sau ochelari de protecție. În cazul de operații speciale, folosiți masca antipraf, protecție auditivă, mănuși de protecție, halat, care protejează împotriva micilor elemente ale materialului discului sau materialului prelucrat. Mijloacele de protecție ale ochilor trebuie să fie în stare să oprească toate elementele generate în timpul efectuării diferitelor operații. Măștile antipraf și mijloacele de protecție ale căilor respiratorii trebuie să filtreze praful generat în timpul lucrului. Expunerea prelungită la zgomot de intensitate mare, poate provoca pierderea auzului.**
- g) **Cablul de alimentare trebuie să fie ținut departe de uneltele de lucru rotative. În caz de pierdere a controlului asupra instrumentului, cordonul de alimentare poate fi tras, iar mâna sau brațul se pot afla sub acțiunea uneltelor în rotație.**
- h) **Piesa prelucrată trebuie asigurată. Controlați dacă toate elementele de fixare sunt bine strânse și verificați să nu fie elemente libere. Fixarea elementului prelucrat în menșină sau în echipament de fixare este mai sigură decât ținerea sa în mână.**
- i) **Este interzisă pornirea unelei electrice îndreptată în direcția operatorului.**
- j) **Unealta electrică în timpul utilizării trebuie ținută cu ambele mâini de mânerul principal și suplimentar, menținând o poziție stabilă. Utilizarea unelei electrice este mai sigură dacă este ținută cu ambele mâini.**
- k) **Este interzisă deplasarea unelei electrice aflate în mișcare. Contactul accidental cu îmbrăcămintea a unelei în rotație poate duce la prinderea și tragerea unelei de lucru spre corpul operatorului.**
- l) **Deconectați mașina de la rețeaua electrică în timpul pauzelor de lucru, în timpul înlocuirii materialului, lucrărilor**

de întreținere, curățile sau reglare. Este interzisă lăsarea unelei electrice înainte de oprirea în totalitate a unelei de lucru. Unealta în rotație poate intra în contact cu suptafața pe care este lăsată, și poate duce la pierderea controlului asupra unelei electrice.

- m) **Regulat, curățiți orificiile de ventilare ale unelei electrice.** Ventilatorul motorului poate atrage praf în carcasă, iar adunarea de cantități mari de praf metallic poate duce la pericol de electrocutare.
- n) **Este interzisă utilizarea unelei electrice în apropierea materialelor inflamabile.** Scânteile pot duce la aprindearea acestora.
- o) **Nu folosiți uneltele, care necesită utilizarea de mijloace de răcire lichide.** Utilizarea apei sau a altor mijloace lichide de răcire poate crește pericolul de electrocutare.
- p) **Nu este permisă utilizarea aparatului electric cu cablu de alimentare deteriorat. Nu atingeți cablul deteriorat; în cazul în care cablul se deteriorează în timp ce folosiți aparatul trebuie să scoateți ștecherul din priză.** Cablurile deteriorate măresc riscul de electrocutare.

ATENȚIE! În cazul în care cablul de alimentare nedemontabil se deteriorează, trebuie înlocuit cu un cablu special sau cu ansamblul disponibil la producător ori într-un atelier de reparații specializat.

CONSTRUCȚIA ȘI DESTINAREA UNELEI ELECTRICE:

Mașina de lustruit rotativă (în continuare – mașina de polisat) este o unealtă electrică manuală, acționat cu motor monofazat, cu întrerupător. Echipat este cu mâner lateral cu posibilitatea montării în două locuri disponibile. Dispozitivul de clasă a doua (izolare dublă).

Mașina de polisat este destinată lustruirii suprafețelor metalice, elementelor din materiale plastice, precum și a suprafețelor lăcute, inclusiv a vehiculelor mecanice.

Această unealtă electrică este destinată pentru lucrări cu intensitate medie. Nu este potrivită pentru lucrări îndelungate în condiții grele. **Nu folosiți aparatul pentru a efectua lucrări care necesită un aparat profesional.**

Fiecare utilizare a unelei electrice neconformă cu destinația acesteia, așa cum a fost indicată mai sus, este interzisă și atrage după sine pierderea garanției precum și privarea de răspundere a producătorului pentru pagubele apărute în urma acestor

Toate modificările aparatului efectuate de utilizator îl exceptă pe producător de responsabilitate pentru pagubele provocate utilizatorului și mediului.

În ciuda utilizării în conformitate cu destinația, nu pot fi eliminați în totalitate anumiți factori de risc. Datorită construcției și proiectării, putem întâlni următoarele pericole:

- prinderea și incurcarea îmbrăcămintei în părțile în mișcare;
- vătămarea auditivă în cazul lucrului îndelungat fără protecție;
- vătămarea vizuală și a feței datorită elementelor aruncate din materialul prelucrat;
- reculul obiectului prelucrat sau al unei părți din obiectul prelucrat;
- emisiile de praf dăunătoare pentru sănătate în cazul efectuării de lucrări în încăperi închise.

ELEMENTE:

- Lustrire - 1 buc.
- Mâner suplimentar - 1 buc.
- Șuruburi de fixare cu cap hexagon - 2 buc.
- Disc de lustruire - 1 buc.
- Cheie tip imbus - 1 buc.
- Acoperire de lustruire - 1 buc.
- Garanție - 1 buc.

- Instrucția de folosire - 1 buc.

ELEMENTELE UNELEI:

Numotarea elementelor unelei este prezentată în figura aflată pe pagina 2 a acestei instrucții de folosire:

- Fig. A**
1. Disc de lustruire
 2. Săgeată de indicare direcție de rotire
 3. Buton blocare ax
 4. Mâner suplimentar
 5. Regulator viteză
 6. Mâner principal
 7. Cablu de alimentare
 8. Blocada comutatorului
 9. Întrerupător
 10. Acoperire de lustruire

Fig.B 11. Șuruburi de fixare cu cap hexagon

12. Cheie tip imbus

Fig.D 13. Ax

SPECIFICAȚII:

Tensiune nominală	230-240 V
Frecvență nominală	50 Hz
Putere nominală	1400 W
Viteza de rotire în gol	$n_0 = 3500$ /min
Max. diametru disc	180 mm
Filet ax	M14
Clasa dispozitivului	II/□
Lungimea cablului de alimentare	5 m
Greutatea	3,6 kg
Nivelul presiunii acustice (LpA)	91,7 dB(A)
Nivelul puterii acustice (LwA)	102,7 dB(A)
toleranță de măsurare K_{pA}, K_{wA}	3 dB(A)
Vibrația medie la lustruire conform EN 60745-2-3 (toleranță de măsurare $K=1,5m/s^2$)	2,557 m/s^2

Nivelul menționat de vibrații este reprezentativ pentru utilizarea aparatului electric. Dacă aparatul electric va fi utilizat pentru alte scopuri sau cu alte instrumente de lucru precum și dacă nu va fi întreținut corespunzător, nivelul de vibrații ar putea diferi de cel indicat. Motivele indicate mai sus pot duce la sporirea nivelului de expunere la vibrații pe toată durata timpului de funcționare.

Trebuie să introducăți mijloace adiționale de siguranță, care au scopul de a proteja operatorul de efectele de expunere la vibrații, de ex.: Întreținere aparat electric și instrumente de lucru, asigurarea temperaturii corespunzătoare a mâinilor, stabilirea ordinii operațiilor de muncă.

Valoarea totală declarată a vibrațiilor și valorile declarate ale emisiilor de zgomot au fost măsurate în conformitate cu metoda standard de testare și pot fi utilizate pentru a compara un dispozitiv cu altul.

Valoarea totală declarată a vibrațiilor și valorile declarate ale emisiilor de zgomot pot fi utilizate în evaluarea inițială a expunerii.

Avertismente:

Vibrațiile și emisiile de zgomot în timpul utilizării efective a sculei electrice pot să difere de valorile declarate în funcție de modul în care sunt utilizate uneltele, în special de tipul piesei prelucrate.

Trebuie determinate măsuri de siguranță pentru protejarea operatorului, care se bazează pe estimarea expunerii în starea reală de utilizare (luând în considerare toate părțile ciclului de operare, cum ar fi timpul în care instrumentul este oprit și când funcționează în ralanti, cu excepția timpului de declanșare).

PREGĂTIRE DE FUNCȚIONARE:

1. Asigurați-vă că sursa de alimentare are parametrii care corespund parametrilor unelei electrice indicați pe plăcuța nominală.
2. Verificați dacă comutatorul (9) unelei electrice este oprit.
3. În cazul în care folosiți un prelungitor trebuie să vă asigurați că parametrul prelungitorului, secțiunea cablurilor, corespund parametrilor unelei electrice. Vă recomandăm să folosiți prelungitoare cu cablu cât mai scurt. Cablul prelungitorului trebuie să fie desfășurat în întregime.

■ Montarea mânerului suplimentar



AVERTISMENT! Înainte de începerea montării și reglării scoateți ștecherul cablului de alimentare din priză de rețea.

ATENȚIE: Din motive de siguranță, în timpul tuturor lucrărilor folosiți mânerul suplimentar.

Mânerul suplimentar (4) trebuie poziționat astfel încât orificiile de montare din corpul capului dispozitivului și mânerul să se potrivească unul cu celălalt.

Așezați șuruburile de fixare cu priză hexagonală (11) în orificiile potrivite și strângeți-le cu ajutorul cheii imbus (12). Mânerul suplimentar (4) poate fi fixat în două poziții conform fig. B și C, alegând cea mai bună poziție de lucru.

■ Montarea discului de lustruit

Discul de lustruire (1) este echipat cu un filet M14 și este înșurubat direct pe ax (13) (fig. D). După apăsarea butonului de blocare a axului (3), este blocat axul motorului.

ATENȚIE! Nu apăsați butonul de blocare a axului (3) în timpul funcționării unelei. Acest lucru poate duce la deteriorarea unelei electrice.

■ Montarea acoperirii de lustruire

Verificați dacă acoperire de lustruire este curată.

Așezați acoperire de lustruire (10) centrată pe discul de lustruire cu velcro (1) și apoi apăsați ferm (Fig. E). Acoperire și discul trebuie să fie conectate între ele foarte bine, astfel încât plăcuța să nu fie desprinsă în timpul funcționării sculei electrice.

■ Pornirea de probă

După montarea unelei de lustruire și înainte de pornirea unelei, controlați dacă unealta a fost montată corect și dacă se poate liber roti. Pornirea de probă trebuie efectuată departe de alte persoane. Trebuie să luați o poziție în altă suprafață decât cea de rotire a unelei și porniți unelata electrică pentru un minut la viteză maximă de rotire.

LUCRUL:

■ Pornire/oprire

Porniți și opriți dispozitivul dacă și numai dacă acesta este amplasat pe suprafața de lustruit.

- Pentru a porni unelata electrică apăsați întrerupătorul (9) și ținați-l apăsat.
- Pentru a bloca întrerupătorul în poziția pornită apăsați blocada

întrerupătorului (8).

- Pentru a opri unelata electrică întrerupătorul (9) trebuie eliberat, sau când este blocat cu blocada (8), apăsați-l scurt și apoi eliberați-l.

ATENȚIE: Nu lăsați niciodată unelata electrică pornită în funcționare continuă. Când nu folosim unelata, trebuie scos ștecherul din priză de alimentare.

■ Reglarea vitezei de rotație

Butonul de reglare viteză de rotire (5) poate fi setat în funcție de viteză dorită. Puteți seta viteză și în timpul funcționării.

Viteza de rotire dorită este aleasă în funcție de materialul prelucrat și condițiile de muncă, și o putem seta în timpul unei probe practice. Cea mai mare viteză de rotire este atinsă în momentul în care potențiometrul este în poziția 6, iar cea mai mică viteză în poziția 1.

■ Indicații referitoare la folosire

- Înainte de fiecare utilizare, verificați starea tehnică a discului de lustruit și a instrumentelor de lucru utilizate. Discul nu poate fi crăpat sau deteriorat în orice alt fel. Un disc deteriorat sau uzat trebuie înlocuit cu unul nou.
- Înainte de a monta instrumentele de lucru, verificați starea lor tehnică. Șnururile libere ale plăcuțelor de lustruit (dacă există) trebuie asigurate împotriva mișcării necontrolate sau trebuie tăiate. Apoi porniți polizorul la viteză maximă și observați instrumentul rotativ timp de aproximativ un minut. Dacă se observă nereguli, scula sau discul trebuie înlocuite.
- Trebuie fixat materialul prelucrat, dacă nu stă în siguranță sub greutatea proprie.
- Evitați apăsarea exagerată asupra acoperirii de lustruire. Lustruirea trebuie să aibă loc sub acțiunea greutății mașinii de lustruit. Folosiți doar o ușoară apăsare în timpul lustruirii. Apăsarea prea puternică pe disc poate duce la micșorarea vitezei de rotire, fapt care conduce la apariția de suprafețe neuniforme în timpul lustruirii. Suplimentar, este cauza de supraîncălzire sau de distrugere a motorului.

ATENȚIE! În timpul utilizării de ceară sau a mijloacelor de lustruire respectați indicațiile producătorului. Nu folosiți mijloace de ungere de gel pentru lustruire.

- Pasta de lustruire sau ceara trebuie alese în funcție de materialul prelucrat. Întindeți o mică cantitate de pastă pe suprafața prelucrată și lustruiți cu ajutorul acoperirii de lustruire.

ATENȚIE: Folosirea unei cantități prea mari de pastă și ceară poate duce la deplasarea acoperirii de pe disc în timpul lustruirii.

DEPOZITAREA ȘI ÎNȚEȚINEREA:

Unelata nu necesită o întreținere specială. Unelata trebuie depozitată într-un loc uscat, nu la îndemâna copiilor, trebuie menținută curată, protejată de umezeală și praf. Condițiile de depozitare trebuie să elimine posibilitatea de deteriorare mecanică sau efectele nocive ale diferitelor condiții atmosferice.

■ Curățire

ATENȚIE! Înainte de a efectua orice operații de curățare și de întreținere trebuie să vă asigurați că aparatul este decuplat de la sursa de alimentare.

Pentru a asigura o funcționare sigură și cu randament, carcasa polizorului și orificiile de ventilare trebuie să fie ferite de pulberi și murdărie. Recomandăm curățirea unelei imediat după folosire.

Polizorul trebuie șters cu o cârpă curată și umedă, cu o mică cantitate de săpun. Nu folosiți mijloace de curățire sau diluanți; pot deteriora unele părți ale polizorului din material plastic. Aveți atenție ca apa să nu intre în interior.

După folosirea în atmosferi cu mult praf, recomandăm curățirea cu aer comprimat a orificiilor de ventilare, împiedică deteriorarea lagărelor și îndepărtează pulberea care blochează intrarea aerului de răcire în motor. Acoperirea de lustruit trebuie spălată de mână și uscată la aer liber. Pentru spălare, utilizați un săpun delicat.

DEFECȚIUNI TIPICE ȘI SOLUȚIONAREA ACESTORA:

Unealta electrică nu pornește sau încetează lucrul:

- verificați dacă cablul de alimentare (7) este montat corect și dacă priza este alimentată cu curent electric;
- verificați starea periiilor de cărbune și schimbați-le în cazul în care este necesar.

ATENȚIE! Înlocuirea periiilor de carbon poate fi efectuată doar de un electric autorizat.

- în cazul în care unealta electrică nu funcționează în continuare, cu toate că este alimentată cu curent și periiile de cărbune sunt în stare bună, trebuie să trimiteți aparatul la centrul de service la adresa indicată în fișa de garanție.

TRANSPORT:

Aparatul trebuie transportat și depozitat în ambalaj de protecție împotriva umezelii, infiltrării de praf și a obiectelor mici, mai ales trebuie să asigure orificiile de ventilare. Elementele mici, care infiltră în interiorul carcasei, pot distruge motorul.

PROTECȚIA MEDIULUI ÎNCONJURĂTOR:



ATENȚIE: Simbolul prezentat înseamnă interdicția punerii echipamentelor uzate împreună cu celelalte deșeurii menajere (sub risc de amendă). Componente periculoase care fac parte de utilaje electrice și electronice dăunează mediul natural și sănătatea omului.

Fiecare gospodărie casnică trebuie să contribuie la redobândirea și refolosirea (recycling) aparatului uzat. Atât în Polonia, cât și în Europa se organizează sau deja există sistemul de culegere a aparatului uzat, în

cadru la care toate punctele de vânzare a respectivei aparaturii sunt obligate să preia aparatul uzat. În plus, există centrele de colectare a acestuia tip de aparatură.

PRODUCĂTOR:

PROFIX Sp. z o.o.,
str. Marywilka 34,
03-228 Varșovia, POLONIA

Această unealtă respectă normele naționale și europene, precum și normele de siguranță.

Toate reparațiile trebuie efectuate de către personal calificat, folosind doar părți de schimb originale.

PICTOGRAME:

Explicațiile imaginilor de pe tabelul nominal și de pe etichetele informative:



— «Înainte de cuplare și de a începe operarea trebuie să citiți prezenta instrucțiune!»



— «Folosiți întotdeauna ochelari de protecție!»



— «Folosiți întotdeauna măști de praf!»



— «Folosiți mijloace de protecție auditivă!»



— «Aparat în clasa II de protecție cu izolație dublă»



— «Aparat conform cu CE»



Politica firmei PROFIX este aceea de perfecționare continuă a produselor sale și de aceea firma își rezervă dreptul de modificare a specificației produsului fără înștiințarea anterioară. Imaginile indicate în instrucțiunile de utilizare sunt doar exemple și se pot diferi puțin de aspectul real al dispozitivului achiziționat.

Prezenta instrucțiune este protejată prin dreptul de autor. Copierea/înmulțirea fără acordul în scris al firmei PROFIX Sp. z o.o. este interzisă.



LIETOŠANAS INSTRUKCIJA ROTĀCIJAS PULĒŠANAS MAŠĪNA TMA1400

Originālās instrukcijas tulkojums



PIRMS DARBA SĀKUMA NEPIECIEŠAMS IEPAZĪTIES AR ŠO INSTRUKCIJU.

Saglabā instrukciju vārbutēvai turpmākai lietošanai.

BRĪDINĀJUMS! Nepieciešams izlasīt visus brīdinājumus apzīmētus ar simboliem , kuri attiecas uz lietošanas drošību un visus lietošanas drošības norādījumus.



Neievērojot zemāk uzrādītos drošības brīdinājumus un norādījumus attiecībā uz drošību var būt par elektriskās strāvas triecienu, ugunsgrēku un/vai nopietnu traumai iemesls.

Ievērot visus brīdinājumus un norādījumus attiecībā uz drošību, lai tos turpmāk varētu izmantot.

Zemāk uzrādītos brīdinājumus „elektroinstruments” nozīmē elektroinstrumentu, kurš tiek barots no elektriskā tīkla (ar barošanas vadu) vai elektroinstruments barots no akumulatora (bezvadu).



BRĪDINĀJUMS! Vispārējie instrumenta drošas lietošanu norādījumi.

Darba vietas drošība:

- Darba vietā nepieciešams uzturēt kārtību un labu apgaismojumu.** Nekārtība un slikts apgaismojums ir negadījumu iemesls.
- Nedrīkst lietot elektroinstrumentu sprāgstošā, viegli uzliesmojošā, gāzu putekļainā vidē.** Elektroinstrumenta darbības laikā rodas dzirksteles, no kurām var aizdegties putekļi un tvaiki.
- Vietā, kur tiek lietoti elektroinstrumenti nevar atrasties bērni un novērotāji.** Novērsot uzmanību var zaudēt kontroli par elektroinstrumentu.



BRĪDINĀJUMS! Vispārējie instrumenta drošas lietošanu norādījumi.

Elektriskā drošība:

- Elektroinstrumenta kontaktdakšīnām jābūt pielāgotām pie kontaktlīdždām.** Nekad nekādā gadījumā nedrīkst mainīt kontaktdakšīņu. Nedrīkst lietot nekādas pagarinātājus gadījumā, ja elektroinstruments ir apgādāts ar vadu ar aizsardzības iezemējuma dzislu. Ja netiek darītas kontaktdakšīņu un kontaktlīdžu izmaiņas, tas samazina elektriskā triecienu risku.
- Nepieciešams izvairīties no iezemētām virsmām vai savienotām ar masu, kā piemēram caurules, sildītāji, centrālāpkaures radiatoru un dzesinātāji.** Gadījumā, ja netiek kontakts ar iezemētām vai ar masu savienotām daļām pieaug elektriskās strāvas triecienu risks.
- Nedrīkst pakļaut elektroinstrumentus uz lietus vai mitruma iedarbību.** Gadījumā, ja elektroinstrumentā iekļūst ūdens pieaug elektriskās strāvas triecienu risks.
- Nedrīkst pārslogot savienojuma vadus.** Nekad nedrīkst lietot savienojuma vadu elektroinstrumenta pārnēsāšanai, vilkšanai vai izvilkt kontaktdakšīņu no kontaktlīdždas aiz vada. Nepieciešams turēt savienojuma vadu tālu no siltuma avotiem, eļļainām, asām šķautnēm vai kustīgām daļām. Būjāti vai sapīti savienojuma vadi palielina elektriskās strāvas triecienu risku.
- Gadījumā, ja elektroinstruments tiek lietots ārpusē, savienojuma vadus nepieciešams pagarināt ar pagarinātājiem, kuri ir piemēroti darbam ārpusē.** Lietojot pagarinātājus piemērotus darbam ārpusē samazinās elektriskās strāvas triecienu risks.
- Ieteicams ierīci pievienot pie elektriskā tīkla, kurš ir aprīkots ar**

RCD slēdzi ar 30mA vai mazāku izslēgšanas strāvu.

- Gadījumā, ja ir nepieciešamība lietot elektroinstrumentu mitrā vidē, par sprieguma aizsardzību nepieciešams lietot strāvas starpības ierīci (RCD).** Lietojot RCD samazinās elektriskās strāvas triecienu risks.



BRĪDINĀJUMS! Vispārējie instrumenta drošas lietošanu norādījumi.

Individuālā drošība:

- Šī ierīce nav pamērota lietot cilvēkiem (tai skaitā bērniem) ar ierobežotām fiziskām, jūtības un psihiskām spējām, vai cilvēkiem bez ierīces darbības pieredzes vai zināšanām, izņemot, ja tas notiek uzraudzībā vai saskaņā ar ierīces lietošanas instrukciju, ar kuru ir iepazinūšās par drošību atbildīgas personas.**
- Elektroinstrumenta lietošanas laikā nepieciešams būt tālredzīgiem, novērot kas notiek un saglabāt skaidru saprātu.** Nedrīkst lietot elektroinstrumentu noguruma laikā vai narkotisku vielu, alkohola vai zāļu iedarbībā. Neuzmanības mirklis strādājot ar elektroinstrumentu var radīt nopietnas ķermeņa traumas.
- Nepieciešams lietot individuālos aizsardzības līdzekļus. Vienmēr nepieciešams lietot aizsargbrilles.** Lietojot attiecīgos apstākļos aizsardzības līdzekļus, tādas kā putekļu maskas, neslidošus apavus, ķiveres vai dzirdes aizsardzības līdzekļus, samazināsies individuālās traumas.
- Nepieciešams izvairīties no neparedzētām kustībām.** Pirms pieslēgšanas pie barošanas avota un/vai pirms akumulatora pieslēgšanas kā arī pirms tam, kad paceļam vai pārceļam ierīci nepieciešams pārliecināties, ka elektroinstrumenta slēdzis atrodas izslēgšanas stāvoklī. Pārnēsāt elektroinstrumentu ar pirkstu uz slēdža vai barošanas tīklā pieslēgtu elektroinstrumentu pie ieslēgta slēdža var būt par negadījuma iemeslu.
- Pirms elektroinstrumenta palaišanas nepieciešams novākt visas atslēgas.** Atslēga atstāta rotējošā elektroinstrumenta tuvumā var radīt individuālas traumas.
- Nedrīkst pārlieku tālu izliecties.** Visu laiku nepieciešams stāvēt stabili un saglabāt līdzsvaru. Tas dos iespēju neparedzētās situācijās labāk kontrolēt elektroinstrumentu.
- Nepieciešams attiecīgi ģērbties.** Nedrīkst nēsāt vaļīgas apģērbus vai rotas lietas. Nepieciešams turēt savus matus, apģērbu un cimdus tālu no kustīgām daļām. Vaļīgs apģērbs, rotas lietas vai gari mati var tikt aizķerti ar kustīgām daļām.
- Ja ierīce ir pielāgota ārējai putekļu sūkšanai un putekļu uzsūkšanai, nepieciešams pārliecināties, ka tie ir pieslēgti un pareizi lietoti.** Lietojot putekļu sūcēju var samazināt putekļu ieelpošanas bīstamību.
- Nedrīkst pieļaut, lai iemaņas iegūtas bieži lietojot elektroinstrumentu samazinātu mūsu modrību un drošības noteikumu ignorēšanu.** Bezrūpīga rīcība var izraisīt nopietnus ievainojumus sekundes laikā.



BRĪDINĀJUMS! Vispārējie instrumenta drošas lietošanu norādījumi.

Lietošana un gādība par elektroinstrumentu:

- Nedrīkst pārslogot elektroinstrumentu.** Nepieciešams piemērot elektroinstrumentu veiktajam darbam. Pareizs

elektroinstrumentu nodrošinās labāku un drošāku darbu pie slodzes, kādam tas tika projektēts.

- b) **Nedrīkst lietot elektroinstrumentu, ja slēdzis to neieslēdz un neizslēdz.** *Katrs elektroinstrumentu, kuru nevar ieslēgt vai izslēgt ar slēdzi ir bīstams un to nepieciešams labot.*
- c) **Nepieciešams atvienot elektroinstrumenta kontaktdakšīnu no barošanas avota un/vai atslēgt akumulatoru pirms tiek veikta jebkāda uzstādīšana, detaļu maiņa vai instrumenta glabāšana.** *Tādas drošības darbības reducē neparedzētu elektroinstrumenta palaišanu.*
- d) **Nelietotu elektroinstrumentu nepieciešams glabāt bērniem nepieejamās vietās un nedrīkst atļaut personām, kuras nav iepazinušas ar elektroinstrumentu vai šo lietošanas instrukciju lietot elektroinstrumentu.** *Elektroinstrumenti ir bīstami neapmācītu lietotāju rokās.*
- e) **Elektroinstrumentu nepieciešams konservēt.** *Nepieciešams pārbaudīt asu sakritību vai kustīgo daļu iekļīšanās, detaļu plīsumus un visus apstākļus, kuri varētu ietekmēt elektroinstrumenta darbu. Ja tiek konstatēts bojājums, elektroinstrumentu pirms lietošanas nepieciešams salabot.* *Daudzu negadījumu iemesls ir nepareiza elektroinstrumenta konservācija.*
- f) **Griezējinstrumentiem jābūt asiem un tīriem.** *Attiecīgi uzturēti asi griezējinstrumenta asmeņi samazina iekļīšanās iespējas un atvieglo apkalpošanu.*
- g) **Elektroinstrumentu, aprīkojumu, darba instrumentus un tml. nepieciešams lietot saskaņā ar šo instrukciju, ņemot vērā darba apstākļus un veicamo darbu.** *Lietot elektroinstrumentu tam neparedzētā veidā var novest pie bīstamām situācijām.*
- h) **Zemās temperatūrās vai pēc ilgāka nelietošanas laika, ieteicams uz pāris minūtēm ieslēgt elektroinstrumentu bez slodzes, lai piedziņas mehānismā sāktu pareizi darboties smērēļa.**
- i) **Elektroinstrumentu tīrīšanai lietot mikstu, mitru (ne slapju) drānu un ziepes.** *Nelietot benzīnu, šķīdinātājus un citus līdzekļus, kuri varētu sabojāt ierīci.*
- j) **Elektroinstrumentu nepieciešams glabāt / transportēt iepriekš pārliecinoties, ka visas kustīgās daļas ir nobloķētas un nodrošinātas pret atbloķēšanos ar oriģināliem šim nolūkam paredzētiem elementiem.**
- k) **Elektroinstrumentu nepieciešams glabāt sausā, no putekļiem un mitruma sargātā vietā.**
- l) **Elektroinstrumenta transportēšanu jāveic oriģinālā iepakojumā, kurš pasargā no mehāniskiem bojājumiem.**
- m) **Rokturus un satveršanas virsmas nepieciešams uzturēt tīras, bez eļļas un smēres.** *Neparedzētās situācijās slideni rokturi un satveršanas virsmas nedod iespēju droši turēt un kontrolēt instrumentu.*



BRĪDINĀJUMS! Vispārējie instrumenta drošas lietošanu norādījumi.

Remonts:

- a) **Savu elektroinstrumentu garantijas un pēcgarantijas remontus veic PROFIX serviss, kas garantē visaugstāko**

remontu kvalitāti kā arī tiek izmantotas oriģinālas rezerves daļas.



BRĪDINĀJUMS!

Darba laikā ar elektrisko instrumentu ieteicams vienmēr ievērot galvenos drošības principus, lai izvairītos no ugunsgrēka, elektriskās strāvas trieciena vai mehāniskām traumām.



ROTĀCIJAS PULĒŠANAS MAŠĪNA

Drošības norādījumi attiecībā uz pulēšanu:

- a) **Nav ieteicams lietot šo elektroinstrumentu slīpēšanas operācijām.** *Lietojot elektroinstrumentu operāciju veikšanai priekš kurām tas nav paredzēts var radīt bīstamību un radīt ķermeņa traumas.*
- b) **Nedrīkst lietot aprīkojumu, kurš nav projektēts, paredzēts un ražotāja ieteikts speciāli priekš šī elektroinstrumenta.** *Fakts, ka aprīkojumu var uzstādīt elektroinstrumentā negarantē drošu lietošanu un apkalpošanu.*
- c) **Pulēšanas disku un stiprināšanas disku caurumu diametriem precīzi jāsakrīt ar elektroinstrumenta vārpstu.** *Darba instruments ar precīzi nepielāgotiem caurumiem elektroinstrumenta vārpstai, nevienmērīgi griežas, ļoti stipri vibrē un var radīt kontroles zaudēšanu par elektroinstrumentu.*
- d) **Nekādā gadījumā nedrīkst lietot bojātus darba instrumentus.** *Pirms katras lietošanas nepieciešams kontrolēt aprīkojumu, piem. iespējamos pulēšanas uzliktnu aprāvumus, pārmērīgu nolietošanos un netirumus, iespējamos pulēšanas disku plīsumus, nodilumus vai stipru nolietošanos. Ja elektroinstrumentu vai darba instruments nokrīt, nepieciešams pārbaudīt vai tie nav bojāti, vai lietot citu nebojātu instrumentu. Pēc darba instrumenta kontroles un nostiprināšanas, nostāties citā plaknē kā instrumenta rotācijas plakne, pārliecināties, vai instrumenta rotācijas plaknē nav nepiederošu personu. Elektroinstrumentu nepieciešams ieslēgt uz minūti uz maksimāliem apgriezieniem, pie kam pievērsot uzmanību, lai apkalpojošā persona un tuvumā esošās nepiederošas personas atrastos ārpus rotējošā instrumenta zonas. Bojāti instrumenti visbiežāk plīst tieši šajā izmēģinājuma laikā.*
- e) **Nedrīkst pieļaut, lai pie pulēšanas uzliktna atrastos vaļīgas daļas, galvenokārt stiprināšanas šņores.** *Stiprināšanas šņores nepieciešams noslēpt vai saisināt. Vaļējas rotējošas šņores var satvert Jūsu pirkstus vai sapīties apstrādājamā priekšmetā.*
- f) **Nepieciešams lietot individuālos aizsardzības līdzekļus.** *Atkarībā no darba veida, nepieciešams lietot aizsargmasku, kura nosedz visu seju, acu aizsardzības līdzekļus vai aizsargbrilles. Atsevišķos gadījumos nepieciešams lietot putekļu masku, dzirdes aizsardzības līdzekļus, aizsargcimdus, aizsargpriekšautu, kuri sargā no mazām slīpēšanas vai apstrādājamā materiāla daļiņām. Acu aizsardzības līdzekļiem jābūt spējīgiem aizturēt lidojošas daļiņas ģenerētas dažādu operāciju veikšanas laikā. Putekļu maskām un elpošanas orgānu aizsardzības līdzekļiem jāfiltrē putekļu daļiņas, kuras rodas darba laikā. Ilglaicīga augstas intensitātes trokšņa iedarbība var radīt dzirdes zaudēšanu.*

- g) **Tikla vadu nepieciešams turēt tālu no rotējošiem darba instrumentiem.** Ja tiek zaudēta kontrole par instrumentu, elektriskā tikla vads var tikt ievilkts, bet delna vai visa roka var nokļūt rotējošā darbinstrumentā.
- h) **Apstrādājamo priekšmetu nepieciešams nostiprināt. Pārļiecināties, ka visi stiprināšanas elementi ir nofiksēti un pārbaudīt, lai nebūtu pārmērīga vaļīguma.** Nostiprinot apstrādājamo priekšmetu stiprināšanas ierīcē vai skrūvspīles ir drošāk kā turēt to rokās.
- i) **Nedrīkst ieslēgt elektroinstrumentu pagrieztu ar disku operatora virzienā.**
- j) **Elektroinstrumentu darba laikā nepieciešams stipri turēt ar abām rokām pie galvenā roktura un palīg roktura kā arī ieņemt stabilu pozīciju.** Elektroinstruments drošāk strādā turot abās rokās.
- k) **Nedrīkst pārnēsāt kustībā atrodošo elektroinstrumentu.** Negaidīts apģērba kontakts ar rotējošu darba instrumentu var radīt tā ievilkšanu un darba instrumenta pievilkšanu pie operatora ķermeņa.
- l) **Darba pārtraukuma laikā, uzliktnu maiņas laikā, remonta, tīrīšana vai regulēšanas laikā nepieciešams atvienot mašīnu no elektriskā tīkla. Nekad nedrīkst nolikt elektroinstrumentu līdz nav pilnībā apstājies darba instruments.** Rotējošs instruments var nokļūt kontaktā ar virsmu uz kuras tiks nolikts, kā rezultātā var zaudēt kontroli par elektroinstrumentu.
- m) **Nepieciešams regulāri tīrīt elektroinstrumenta ventilācijas atveres.** Dzinēja ventilators var ievilk putekļus korpusā, pārmērīga metāla putekļu uzkrāšanās var radīt elektrisko bīstamību.
- n) **Nedrīkst lietot elektroinstrumentu viegli uzliesmojošu materiālu tuvumā.** Dzirksteles var radīt to uzliesmojumu.
- o) **Nedrīkst lietot instrumentus, kuriem nepieciešams dzesējošais šķidrums.** Ūdens vai citu dzesēšanas šķidrumu lietošana var novest līdz elektriskās strāvas triecienam.
- p) **Nedrīkst lietot elektroinstrumentu ar bojātu barošanas vadu. Nedrīkst pieskarties pie bojāta vada. Gadījumā, ja vads tiek bojāts darba laikā, nepieciešams izvilkt kontaktdakšīņu no kontaktlīgzdas. Bojāti vadi palielina elektriskās strāvas trieciena risku.**

UZMANĪBU! Ja neatvienojamais barošanas vads tiek bojāts, to nepieciešams aizvienot ar speciālu vadu vai komplektu, kurš pieejams pie ražotāja vai specializētā remonta darbnīcā.

ELEKTROINSTRUMENTA UZBŪVE UN PIELIETOJUMS:

Pulēšanas mašīna (turpmāk – pulētājs) ir rokas elektroinstruments ar vienfāzes komutatora dzinēja piedziņu. Aprīkots ar palīgrokturi, kuru iespējams uzstādīt divos stāvokļos.

Otrās klases ierīce (dubultā izolācija).

Pulētājs paredzēts metāla, plastmasas kā arī lakotu virsmu tai skaitā transporta līdzekļu virsbūvju pulēšanai.

Dotais elektroinstruments ir paredzēts vidējas intensitātes darbiem. Nav piemērots ilglaicīgiem darbiem smagos apstākļos. **Nedrīkst lietot instrumentu veicot darbus, kur nepieciešams lietot profesionālas ierīces.**

Aizliegts elektroinstrumentu pielietot neatbilstoši augstāk uzrādītam pielietojumam, tas rada garantijas zaudēšanu kā arī ražotājs neatbild par šādā veidā radītiem zaudējumiem.

Jebkādas ierīces modifikācijas, kuras veic lietotājs atbrīvo ražotāju no atbildības par bojājumiem un zaudējumiem, kuri nodarīti lietotājam un

apkārtējiem.

Neskatoties uz pielietojumam paredzēto lietošanu nevar pilnībā izslēgt atsevišķus riska elementus. Ņemot vērā mašīnas konstrukciju un uzbūvi var rasties sekojošas bīstamības:

- apģērba satveršana un iepīšanās kustīgās daļās;
- dzirdes pasliktināšanās gadījumā, ja ilgi tiek strādāts bez dzirdes aizsardzības līdzekļiem;
- acu un sejas traumas no apstrādājamā materiāla elementu lauskām;
- apstrādājamā priekšmeta vai priekšmeta daļu atmešana;
- veselībai kaitīgo putekļu emisija veicot darbus slēgtās telpās.

KOMPLEKTĀCIJA:

- Pulēšanas mašīna - 1gab.
- Palīgrokturis - 1gab.
- Stiprināšanas skrūves ar sešstūra ligzdu - 2 gab.
- Pulēšanas disks - 1gab.
- Gala atslēga - 1gab.
- Pulēšanas uzliktnis - 1gab.
- Garantijas karte - 1 gab.
- Lietošanas instrukcija - 1 gab.

IERĪCES ELEMENTI:

Ierīces elementu numerācija attiecas uz grafisko zīmējumu, kurš atrodas apkalpošanas instrukcijas 2.lapas pusē:

- Zīm.A**
1. Pulēšanas disks
 2. Apgrīzietu virzienu kustības bultīņa
 3. Vārpstas bloķēšana
 4. Palīgrokturis
 5. Ātruma regulators
 6. Galvenais rokturis
 7. Barošanas vads
 8. Slēdža bloķēšana
 9. Slēdzis
 10. Pulēšanas paliktņis

- Zīm.B** 11. Stiprināšanas skrūve ar sešstūra ligzdu
12. Gala atslēga

- Zīm.D** 13. Vārpsta

TEHNISKIE DATI:

Nominālais spriegums	230-240 V
Nominālā frekvence	50 Hz
Jauda	1400 W
Maks. ātrums bez slodzes	$n_0 = 3500$ /min
Maks. diska diametrs	180 mm
Vārpstas vitne	M14
Ierīces klase	II/□
Barošanas vada garums	5 m
Masa	3,6 kg
Akustiskā spiediena līmenis (LpA)	91,7 dB(A)
Akustiskās jaudas līmenis (LwA)	102,7 dB(A)
mērījumu izkliede K_{pA} , K_{wA}	3 dB(A)
Videjā vibrēšana pulējot atbilstoši EN 60745-2-3 (mērījumu izkliede $K = 1,5m/s^2$)	2,557 m/s^2

Uzrādītais vibrācijas līmenis ir reprezentatīvs elektroinstrumenta pamata lietošanai. Ja elektroinstruments tiek lietots citos nolūkos vai ar citiem darba instrumentiem, vai arī ja nebūs pietiekami konservēts, vibrācijas līmenis var atšķirties no uzrādītā. Augstāk uzrādītie iemesli var radīt vibrācijas ekspozīcijas palielināšanos visā darba laikā.

Nepieciešams realizēt papildus drošības līdzekļus, kuri pasargās operatoru no vibrācijas ekspozīcijas, piem.: Elektroinstrumenta un darba instrumenta konservācija, atbilstošas roku temperatūras nodrošināšana, darba operāciju veikšanas secības noteikšana.

Deklarētās kopējās vibrācijas vērtības un deklarētās trokšņa emisijas vērtības ir mērītas saskaņā ar standarta testa metodi, un tās var izmantot, lai savā starpā salīdzinātu instrumentus.

Sākotnējam iedarbības novērtējumam var izmantot deklarētās kopējās vibrācijas vērtības un deklarētās trokšņa emisijas vērtības.

Brīdinājumi:

Vibrācijas un trokšņa emisija elektroinstrumenta faktiskā lietošanas laikā var atšķirties no deklarētajām vērtībām atkarībā no tā, kā tiek izmantots instruments un kāds materiāls tiek apstrādāts.

Operatora aizsardzībai nepieciešams notiekt drošības līdzekļus, kuri pamatojas uz iedarbības novērtējumu faktiskajā lietošanas laikā (ņemot vērā visas operatīvā cikla darbības daļas, kā piemēram laiku, kurā instruments ir izslēgts un kad strādā tukšgaitā, izņemot sprūda laiku).

PIRMS DARBA SĀKUMA:

1. Pārliedzināties, ka barošanas avota parametri atbilst parametriem uzrādītiem uz elektroinstrumenta plāksnītes.
2. Pārliedzināties, ka elektroinstrumenta slēdzis (9) atrodas izslēgšanas stāvoklī.
3. Strādājot ar pagarinātāju nepieciešams pārliedzināties, ka pagarinātāja parametri, vadu šķērs griezumus atbilst elektro-instrumenta parametriem. Ieteicams lietot pēc iespējas īsus pagarinātājus. Pagarinātājam jābūt pilnībā atīttam.

■ Palīgoktura montāža



BRĪDINĀJUMS! Pirms montāžas un regulēšanas sākuma vienmēr izņem barošanas vada kontakt-dakšīņu no tīkla ligzdas.

UZMANĪBU! Ņemot vērā drošību, visos darbos ar ierīci vienmēr nepieciešams lietot palīgokturi.

Palīgokturi (4) uzstāda tādā veidā, lai savā starpā sakristu montāžas atveres ierīces galvas korpusā un rokturī.

Uzstādīt stiprināšanas skrūves ar sešstūra ligzdu (11) atbilstošos caurumos un pieskrūvēt ar sešstūra gala atslēgu (12). Palīgokturi (4) var stiprināt divos veidos saskaņā ar zīm. B un C, izvēloties darbam visērtāko.

■ Pulēšanas diska uzstādīšana

Pulēšanas diska (1) ir aprīkots ar vītņi M14 un to pieskrūvē tieši pie vārpstas (13) (zīm.D). Nospiežot vārpstas bloķēšanas pogu (3) tiek bloķēta dzinēja vārpsta.

UZMANĪBU! Nelietot vārpstas bloķēšanu (3) ierīces darba laikā. Tas draud ar ierīces defektu.

■ Pulēšanas paliktņa stiprināšana

Pārbaudīt, vai pulēšanas paliktņi ir tīrs.

Pulēšanas paliktņi (10) nepieciešams centrāli novietot uz pulēšanas diska ar Velcro (1), un stipri piespiest (zīm.E). Paliktņim un diskam jābūt pēc iespējas stipri savienotiem, lai elektroinstrumenta darba laikā nenotiktu paliktņa izmešana.

■ Izmēģinājuma ieslēgšana

Pēc pulēšanas iekārtas montāžas un pirms ierīces ieslēgšanas pārbaudīt vai instruments ir pareizi uzstādīts un vai viegli griežas.

Pulētāja izmēģinājuma ieslēgšanu nepieciešams veikt tālu no cilvēkiem. Nepieciešams nostāties citā plaknē nekā instrumenta griešanās plakne un ieslēgt elektroinstrumentu uz vienu minūti ar maksimāliem apgriezieniem.

DARBS:

■ Ieslēgšana/izslēgšana

Ierīci ieslēgt un izslēgt, tad un tikai tad, kad tā atrodas uz pulēšanas virsmas.

- Lai ieslēgtu elektroinstrumentu nepieciešams nospiegt slēdzi (9) un turēt nospiestu.
- Lai bloķētu slēdzi ieslēgšanas stāvoklī nepieciešams nospiegt slēdža bloķēšanu (8).
- Elektroinstrumentu izslēgšanai nepieciešams atbrīvot slēdzi (9), vai ja tas ir bloķēts ar bloķēšanu (8), nospiegt to uz brīdi un atlaist.

UZMANĪBU: Mašīnu nekad nenolikt ar bloķētu slēdzi. Kad ierīce netiek lietota, nepieciešams izvilkēt barošanas vada kontakt-dakšīņu no kontaktligzdas.

■ Apgriezienu ātruma regulēšana

Ar ātruma regulāciju (5) var uzstādīt vēlamo apgriezienu ātrumu. To var darīt arī darba laikā.

Vēlamais apgriezienu ātrums ir atkarīgs no apstrādājamā materiāla un darba apstākļiem, un to var noteikt veicot praktisko mēģinājumu. Vislielāko apgriezienu ātrumu sasniedz brīdī, kad regulators atrodas stāvoklī 6, bet vismazāko – stāvoklī 1.

■ Darba norādījumi

- Pirms katras lietošanas nepieciešams pārbaudīt pulēšanas diska tehniskos stāvokli, kā arī izmantoto darba instrumentu tehnisko stāvokli. Disks nedrīkst būt ielīplaisāts vai citādi sabojāts. Bojātu vai nodilušu disku nepieciešams apmainīt ar jaunu.
- Pirms darba instrumentu uzstādīšanas pārbaudīt to tehnisko stāvokli. Vajējas pulēšanas disku auklas (ja tādas ir) nepieciešams nodrošināt pret nekontrolējamu kustību vai nogriezt. Tad ieslēgt pulēšanas mašīnu ar vislielāko ātrumu un novērot rotējošo darba rīku apmēram vienu minūti. Ja tiek konstatēts jebkāds bojājums, instrumentu vai disku jāaizstāj ar jaunu.
- Nepieciešams nostiprināt apstrādājamo priekšmetu, ja tas pašsvara rezultātā nav droši un stabili novietots.
- Nepieciešams izvairīties no pārmērīga spiediena uz pulēšanas disku. Pulēšanu veic izmantojot pulētāja svaru. Pulēšanas laikā lietot vienīgi vieglu spiedienu. Pārāk stiprs spiediens uz disku radīs apgriezienu ātruma samazināšanos, kas ir par iemeslu pulēšanas laikā nelīdzenas virsmas veidošanās. Papildus šis faktors ir par dzinēja pārkarsēšanas un sabojāšanās iemeslu.

UZMANĪBU! Lietojot vasku un pulēšanas līdzekļus nepieciešams ievērot ražotāja norādījumus. Pulēšanai nelietot nekādus želeļa viedīgus smērēšanas līdzekļus.

• Pulēšanas pastai vai vaskam jābūt piemērotiem apstrādājamam materiālam. Uzklāt nelielu daudzumu pulēšanas pastas uz apstrādājamo virsmu un pulēt ar pulēšanas uzliktna palīdzību.

UZMANĪBU: Lietojot pārāk daudz pastas vai vaska var radīt, ka pulēšanas laikā uzliktnis noslidēs no diska.

GLABĀŠANA UN KONSERVĀCIJA:

Mašīnai principā nav nepieciešama speciāla konservācija. Mašīnu nepieciešams glabāt bērniem nepieejamās vietās, uzturēt tīrā stāvoklī,

sargāt no mitruma un putekļiem. Glabāšanas apstākļiem jāizslēdz mehānisko bojājumu iespēju kā arī kaitīgo atmosfēras apstākļu iedarbību.

■ Tīrīšana

UZMANĪBU! Pirms tīrīšanas un konservācijas darbiem nepieciešams pārlicināties, ka ierīce ir atvienota no barošanas avota.

Lai nodrošinātu drošu un ražīgu darbu elektroinstrumenta korpusam un ventilācijas atverēm jābūt brīviem no putekļiem un netīrumiem. Ieteicams tīrīt ierīci uzreiz pēc katras lietošanas.

Ierīci slaucīt ar mitru drānu lietojot nedaudz ziepes. Nelietot nekādus tīrīšanas līdzekļus un šķīdinātājus; tie var sabojāt no plastmasas izgatavotās ierīces detaļas. Nepieciešams uzmanīties, lai ierīcē neieklūtu ūdens.

Ieteicams ar saspiesto gaisu izpūst ventilācijas atveres, tas novērsīs gultnu bojājumus un likvidēs dzinēja dzesēšanas gaisa piekļūšanu bloķējošos putekļus.

Pulēšanas uzliktņus mazgāt tikai ar rokām un žāvēt brīvā gaisā. Uzliktņus mazgāšanai lietot maigas ziepes.

TIPVEIDA DEFEKTI UN TO NOVĒRŠANA:

Elektroinstruments neizslēdzas vai pārtrauc darbu:

- pārbaudīt vai barošanas vads (7) ir pareizi pievienots kā arī vai barošanas līnzdā ir strāvas plūsma;
- pārbaudīt ogļiņu suku stāvokli un nepieciešamības gadījumā nomainīt.

UZMANĪBU! Ogļiņu suku var mainīt tikai pilnvarots elektriķis.

- ja elektroinstruments nedarbojas, neskatoties uz to ka ir spriegums, to nepieciešams nosūtīt uz remonta servisa punktu. Adrese uzrādītas garantijas kartē.

TRANSPORTS:

Ierīci transportēt un glabāt iepakojumā, kurš sargā no mitruma, putekļiem un smalko elementu iekļūšanas. Īpaši nepieciešams nodrošināt ventilācijas atveres. Smalkie elementi, kuri iekļūst korpusā var sabojāt dzinēju.

VIDES AIZSARDZĪBA:



UZMANĪBU: Tajā veidā apzīmētus izstrādājumus, neizpildes gadījumā paredzot naudas sodu, nedrīkst izmest kopā ar parastiem atkritumiem. Elektriskajā un elektroniskajā iekārtā esošas briesmīgas vielas var kaitēt apkārtējai videi un cilvēku veselībai.

Nepieciešams veicināt iekārtu atkritumu pārstrādāšanai un atkārtotai izmantošanai (reciklēšanai). Polijā un Eiropā tiek veidots, vai jau eksistē, iekārtu atkritumu vākšanas sistēma, saskaņā ar ko visiem iepriekšminētās iekārtas pārdošanas punktiem ir pienākums pieņemt nolietotu iekārtu. Turklāt, ir pieejamas iepriekšminētās iekārtas vākšanas punkti.

RAŽOTĀJS:

PROFIS SIA,
Marywilka iela 34,
03-228 Varšava, Polija

Šī ierīce ir saskaņā ar valsts un Eiropas normām, kā arī ar drošības prasībām.

Visāda veida labošanas darbus jāveic kvalificētam personālam, lietojot oriģinālas rezerves daļas.

PIKTOGRAMMAS:

Apzīmējumu skaidrojums, kuri atrodas uz plāksnītes un informācijas uzlīmēm.



– «Pirms ieslēgšanas un darba sākuma nepieciešams iepazīties ar šo instrukciju»



– «Vienmēr lietot aizsargbrilles»



– «Lietot putekļu maskas»



– «Lietot dzirdes aizsardzības līdzekļus»



– «II aizsardzības klases ierīce ar dubulto izolāciju»



– «Ierīce saskaņā ar EK»



Firma PROFIX politika ir nepārtraukta savu produktu pilnveidošanas politika, tāpēc firma sev rezervē tiesības ieviest izstrādājuma specifikācijas izmaiņas bez iepriekšējas paziņošanas. Zīmējumi, kuri uzrādīti apkalpošanas instrukcijā kalpo tikai kā piemērs un var nedaudz atšķirties no iegādātās ierīces reālā izskata.

Šī instrukcija ir sargāta ar autortiesībām. Aizliegts to kopēt/pavairot bez PROFIX SIA rakstiskas atļaujas.

Az eredeti utasítások fordítása

**HASZNÁLAT ELŐTT OLVASSA EL EZEKET AZ UTASÍTÁSOKAT!**

Tartsa meg ezt az útmutatót későbbi tájékozódás céljából!

**FIGYELEM!** Olvassa el a  szimbólummal jelzett, a munkavédelemmel kapcsolatos összes figyelmeztetést és a biztonságos használatra vonatkozó összes utasítást!

A következő biztonsági előírások be nem tartása miatt baleset, áramütés, tűzveszély és/vagy komoly sérülés fordulhat elő!

Őrizze meg az összes munkavédelmi figyelmeztetést és utasítást későbbi felhasználás céljából!

Az alábbi figyelmeztetések során használt „elektromos szerszám” kifejezés olyan szerszámot jelöl, melynek áramellátása hálózatról (tápkábel) vagy akkumulátorral (kábel nélkül) történik.

**FIGYELEM!** Általános munkavédelmi szabályok:
Munkahelyi biztonság:

- Tartsa tisztán a munkaterületét és ügyeljen a jó megvilágításra!** A munkaterületén uralkodó rendetlenség balesetekhez vezethet.
- Ne dolgozzon elektromos szerszámmal robbanásveszélyes környezetben, gyulladásveszélyes folyadékok, gázok vagy folyadékok közelében.** Az elektromos szerszámok használata során szikra keletkezhet, mely belobbanthatja a port és a gőzöket.
- Tartsa távol a gyermekeket attól a helytől, ahol használja az elektromos szerszámot.** A figyelemelterelés miatt elveszítheti kontrollját az elektromos szerszám felett.

**FIGYELEM!** A szerszám biztonságos használatával kapcsolatos általános szabályok:**Elektromos biztonság:**

- Az elektromos szerszám csatlakozó dugója meg kell feleljen az aljzattal. Tilos a csatlakozó dugó módosítása! Tilos hosszabbítók használata a védőföldeléses kábelrel ellátott elektromos szerszámok esetében!** A csatlakozó dugók és aljzatok módosítása növeli az áramütés kockázatát!
- Kerülje a testi érintkezést a földelt felületekkel vagy tárgyakkal, mint a csövek, fűtőtestek, fűtőradiátorok vagy hűtőszekrények!** A földelt részekkel való érintkezés esetén nő az áramütés kockázata!
- Ne tegye ki esőnek vagy nedves környezetnek az elektromos szerszámot!** Víz behatolása esetén nő az áramütés kockázata!
- Ne erőltesse a csatlakozó kábel! Ne használja a hálózati kábelt a szerszám mozgatására, húzására vagy a csatlakozó dugó aljzattól történő kihúzására.** Tartsa távol a hálózati kábelt hőforrásoktól, olajtól, éles szélektől és mozgó alkatrészekről! A sérült vagy összegabalyodott kábelek növelik az áramütés kockázatát!
- Amennyiben az elektromos szerszámot a szabadban használja, a csatlakozást a szabadban történő használatra alkalmas kültéri hosszabbítókkal kell megoldani. A szabadban történő használatra alkalmas hosszabbítók használata csökkenti az áramütés kockázatát.**
- A berendezést 30mA vagy kisebb kioldó áramú védőkapcsolós (RCD) elektromos hálózatra javasolt kapcsolni csatlakoztatni.**

- Amennyiben az elektromos szerszámot nedves környezetben használja, elkerülhetetlen egy feszültségvédelmi eszköz használata, mint egy hibaáram védelmi kapcsolóé (RCD). Az RCD használata csökkenti az áramütés kockázatát.**

**FIGYELEM!** A szerszám használatának biztonságával kapcsolatos általános figyelmeztetések:**Személyi biztonság:**

- Ez a berendezés nem használható csökkentett fizikai, szenzoriális vagy mentális képességű személyek (beleértve a gyermekeket is), tapasztalattal nem rendelkező személyek vagy olyan személyek által, akik nem ismerik a berendezést, kivételt képeznek azok a helyzetek, amikor a berendezés használata felügyelet alatt vagy a használati utasítások betartásával történik egy, a biztonságért felelős személy által.**
- Legyen figyelmes, összpontosítson arra, amit csinál és legyen mindig annak tudatában, hogy elektromos szerszámmal dolgozik! Ne használja az elektromos szerszámot, ha fáradt, ha kábítószert, alkoholt vagy gyógyszer befolyása alatt áll!** Elektromos szerszám használatánál egy pillanattal figyelmetlenség is komoly sérülések okozója lehet!
- Hordjon védőruházatot! Minden esetben viseljen védőszemüveget!** Olyan védőruházat hordása mint a porvédő maszk, csúszásbiztos cipő, fülvédő vagy hallásvédő csökkenti a sérülések kockázatát!
- Kerülje el, hogy az elektromos szerszám véletlenül bekapcsoljon!** A hálózati áramforrásra történő csatlakozás és/vagy az akkumulátor csatlakoztatása, valamint a szerszám felemelése vagy mozgatása előtt, győződjön meg arról, hogy az elektromos szerszám kapcsolója kikapcsolt állapotban van! Az elektromos szerszám mozgatása vagy bekapcsolt állapotban történő használata balesetet okozhat!
- Az elektromos szerszám beindítása előtt távolítsa el minden szerszámot a közelből!** Az elektromos szerszám mozgó részein hagyott szerszámok sérüléseket okozhatnak!
- Ne hajtjon le mélyen! Álljon biztosan és tartsa meg az egyensúlyát!** Ez az elektromos szerszám jobb ellenőrzését teszi lehetővé váratlan helyzetekben.
- Ötözzön fel megfelelően! Ne hordjon bő ruházatot vagy ékszert!** Haját kösse be, ruházatát és kesztyűjét tartsa távol a mozgó alkatrészekről! A bő ruházat, az ékszer és a hosszú haj beleakadhat a mozgó alkatrészekbe.
- Amennyiben a berendezés alkalmas külső porszívó és porgyűjtő csatlakoztatására, győződjön meg arról, hogy ezek helyesen lettek csatlakoztatva és használva.** A porgyűjtő használata csökkentheti a porral járó veszélyek kockázatát.
- Ne engedje, hogy az elektromos szerszám gyakori használatára során szerzett jártasság hatására túlzott magabiztossá váljon és figyelmen kívül hagyja a biztonsági szabályokat.** A figyelmen kívül hagyás alatt súlyos testi sérülést okozhat.

**FIGYELEM!** A szerszám biztonságos használatára vonatkozó általános figyelmeztetések:**Az elektromos szerszám használata és gondozása:**

- Ne terhelje túl az elektromos szerszámot! Az elvégzendő**

munkához szükséges teljesítmény függvényében használjon elektromos szerszámokat! A megfelelő elektromos szerszám jobb működést és biztosabb terhelést tesz lehetővé.

- b) Tilos az elektromos szerszám használata, ha a kapcsoló nem indítja el és nem állítja meg a szerszámot! Minden elektromos szerszám, amely nem indul el vagy nem áll meg, veszélyes és meg kell javítani!
- c) Minden beállítás, alkatrészcsere vagy tárolás előtt húzza ki a csatlakozó dugót az elektromos szerszám hálózati áramforrásából és/vagy vegye ki az akkumulátort! Ezek a biztonsági intézkedések csökkentik az elektromos áram véletlenszerű bekapcsolását.
- d) A használaton kívüli elektromos szerszámot gyermekektől távol kell tartani, és nem szabad kölcsön adni olyan személyeknek, akik nem ismerik az elektromos szerszámot vagy nem olvasták el annak használati utasításait! Az elektromos szerszám veszélyes, ha tapasztalat nélküli személy használja!
- e) Az elektromos szerszámot karban kell tartani! Ellenőrizni kell a mozgásban lévő alkatrészek vonalbeállítását vagy zavarát, az alkatrészek törését és egyéb tényezőket, melyek befolyásolhatják az elektromos szerszám működését! Ha rongálódást észlelünk, az elektromos szerszámot még használat előtt meg kell javítani! Számos baleset oka az elektromos szerszám nem megfelelő karbantartása.
- f) A vágószerszámok élesek és tiszták kell legyenek! A vágószerszámok éles alkatrészeinek karbantartása csökkenti az anyagba történő beakadás kockázatát és megkönnyíti a használatot.
- g) Az elektromos szerszámot, a berendezést, a munkaszerszámokat, stb. jelen utasításoknak megfelelően kell használni, figyelembe véve a munka jellegét és feltételeit. Az elektromos szerszám rendeltetésétől eltérő használata veszélyes helyzeteket okozhat.
- h) Alacsony hőmérsékleten vagy hosszabb használaton kívüli időszakot követően ajánlott az elektromos szerszám teher nélküli elindítása néhány percre a kenőanyag átviteli mechanizmusba történő helyes elosztása érdekében.
- i) Az elektromos szerszám tisztításához puha, nedves (nem vizes) rongyot és szappant használjon! Ne használjon benzint, oldószert vagy egyéb anyagokat, amelyek károsíthatják a berendezést!
- j) Az elektromos szerszámot csak azután lehet tárolni/szállítani, miután megbizonyosodtunk arról, hogy minden mozgó elem rögzítésre és biztosításra került a rögzítésre szánt eredeti elemek segítségével.
- k) Az elektromos szerszámot száraz helyen kell tartani, védve a portól és a nedvességtől.
- l) Az elektromos szerszám szállítása az eredeti csomagolásban történhet, megvédve ezáltal a mechanikai sérülésektől.
- m) A markolatot és a fogófelületeket tisztán, olaj- és kenőanyagtól mentesen kell tartani. A csúszós markolatok és fogófelületek lehetetlenné teszik a szerszám biztonságos fogását és felügyeletét az esetleges váratlan szituációkban.



FIGYELEM! A szerszám biztonságos használatára vonatkozó általános figyelmeztetések:

Javítás:

- a) Az elektromos szerszámok garanciális és garancia utáni javítását

a PROFIX Szerviz végzi, ami garantálja a javítás kiváló minőségét és az eredeti alkatrészek használatát.



FIGYELEM!

Az elektromos szerszám használati ideje alatt ajánlott betartani a munkabiztonsági alapszabályokat a tüzesetek, áramütés vagy mechanikai sérülések elkerülése érdekében.



ROTÁCIÓS FÉNYZŐGÉP

Csiszolásra vonatkozó biztonsági előírások:

- a) Az elektromos szerszám nem ajánlott köszörülésre! Az elektromos szerszám rendeltetésétől eltérő használata veszélyeket és testi sérüléseket okozhat!
- b) Ne használjon olyan berendezést, amelyet a gyártó nem tervezett, szánt vagy ajánlott ezen elektromos szerszámhoz. Az a tény, hogy a berendezést elektromos szerszámhoz lehet csatlakoztatni, nem biztosítja annak biztonságos használatát!
- c) A csiszolókorongoknak, karimáknak, csiszoló tányéroknak vagy más tartozékoknak pontosan rá kell illeszkedniük az Ön elektromos kéziszerszámának a csiszolótengeleyére. Az olyan betétszerszámok, amelyek nem illenek pontosan az elektromos kéziszerszám csiszolótengeleyéhez, egyenetlenül forgognak, erősen berezegnek és a készülék feletti uralom megszűnéséhez vezethetnek.
- d) Tilos hibás munkaszerszámok használatát! Ellenőrizze a szerszámokat minden használat előtt, pl. hogy a fényzőfelületek nincsenek-e tönkretéve, nagyon elhasználódva, nem koszosak-e, a fényzőkorongok nincsenek-e megrepedve, nem nagy-e a surlódásuk vagy nincsenek-e nagyon elhasználódva. Ha az elektromos szerszám vagy a munkaszerszám leesik, ellenőrizze, hogy nem sérült-e meg, vagy használjon egy új szerszámot! A munkaszerszám ellenőrzése és rögzítése után helyezkedjen a szerszám forgásfelületén kívüli más helyre, megbizonyosodván arról, hogy más személy sincs a szerszám forgásfelületében. Az elektromos szerszámot egy percre a maximális forgással kell működtetni, vigyázzon arra, hogy a szerszámot használó személy és az annak környezetében lévő személyek ne legyenek a rotációs szerszám hatósugarában! A hibás szerszámok gyakran megrepednek a próbaidő alatt!
- e) Tilos szabad elemeket, főleg rögzítő zsinórt hagyni a fényzőfelületen! A rögzítő zsinórt meg kell szorítani vagy le kell rövidíteni! A szabad zsinórok forgás közben az Ön kezéhez érhet vagy a megmunkált elembe ragadhat.
- f) Használjon egyéni védőeszközöket! A munkatípus függvényében használjon az egész arcot eltakaró védőmaszkot, hallásvédőt és védőszemüveget! Speciális műveletek esetén használjon porvédő maszkot, hallásvédőt, védőkesztyűt, köpenyt, mely megvédi a korong vagy a megmunkált anyag kis részzeit! A szemvédő eszközök képesek kell legyenek megállítani a különböző műveletek során keletkezett elemeket! A porvédő maszkok és a légúti szerveket védő eszközök meg kell szűrjék a munka során keletkezett port! A hosszantartó, nagy intenzitású zajexpozíció hallásvésztest okozhat!
- g) A tápkábelt távol kell tartani a forgó munkaszerszámoktól! Az eszköz felett való kontroll elvesztése esetén a tápkábel meghúzódhat, a kéz vagy a kar pedig a forgó szerszámok hatásterületébe kerülhet.
- h) A megmunkálandó darabot biztosítani kell! Ellenőrizze, hogy minden rögzítőelem jól megvan szorítva, illetve azt, hogy ne

legyenek szabad elemek! A satuban vagy a rögzítő berendezésben megmunkált elem rögzítése biztosabb, mintha kézben tartandó.

- i) **Tilos az elektromos szerszám a kezelő irányában történő elindítása!**
 - j) **Használat közben az elektromos szerszámot mindkét kézzel a fő és pótfogantyúnál kell fogni, stabil pozíciót tartva.** Az elektromos szerszám használata biztonságosabb, ha mindkét kézzel tartják.
 - k) **Tilos a mozgásban lévő elektromos szerszámmal való helyváltoztatás!** A forgásban lévő szerszám ruházzal történő véletlen érintkezése a munkaszerszám beakadásához és a kezelő teste felé hűzésához vezethet!
 - l) **A munkaszünetek, anyagcserék, karbantartási munkák, tisztítás és beállítás idejére áramtalanítsa a gépet! Tilos az elektromos szerszám felügyelet nélküli hagyása a munkaszerszám teljes kikapcsolása előtt!** A forgásban lévő szerszám érintkezhet a felügyelet nélkül hagyott felülettel és az elektromos szerszám feletti ellenőrzés elvesztéséhez vezet.
 - m) **Rendszeresen tisztítsa meg ez elektromos szerszám szellőzőnyílásait!** A motor ventilátorja a gépházba vonhatja a port, a fémpor nagy mennyiségű összegyűlése pedig áramütéshez vezethet.
 - n) **Tilos gyúlékony anyagok közelében használni az elektromos szerszámot!** A szikrák meggyújtják a szerszámot!
 - o) **Ne használjon olyan szerszámokat, melyek hűtőfolyadék használatát teszik szükségessé!** Víz vagy egyéb hűtőfolyadék használata növeli az áramütés kockázatát!
 - p) **Az elektromos szerszám sérült tápkábelrel történő használata nem megengedett! Ne érintse meg a sérült kábelt! Amennyiben a kábel a gép használata közben sérül meg, húzza ki a csatlakozó dugót az aljzattól!** A sérült kábelek növelik az áramütés kockázatát!
- FIGYELEM!** Amennyiben a le nem szerelhető tápkábel megsérül, speciális kábelrel vagy kábelegyüttessel kell kicserélni, mely a gyártótól vagy szakszerviztől szerezhető be.

AZELEKTROMOS SZERSZÁM FELÉPÍTÉSE ÉS RENDELTETÉSE:

A rotációs fényezőgép (a továbbiakban: polírozógép) egy olyan kézi elektromos szerszám, melyet egy monofázisú motor működtet és kapcsolóval van ellátva. A szerszám egy oldalsó fogantyúval rendelkezik, melyet két helyen is fel lehet szerelni.

A második érintésvédelmi osztályba tartozó (kettős szigetelés) gép.

dik érintésvédelmi osztályba tartozó (kettős szigetelés) gép.

A polírozógép rendeltetése a fém felületek, műanyag elemek, valamint a lakozott felületek, beleértve a mechanikus járművek csiszolása.

Ez az elektromos szerszám közepes intenzitású munkák elvégzésére alkalmas. Nem használható nehéz körülmények között végzett hosszú munkavégzésre! **Ne használja a szerszámot olyan munkák elvégzésére, melyek professzionális készülék használatát igénylik!**

Az elektromos szerszám minden olyan használata, amely eltér a fent említett rendeltetéstől, tilos és a garancia elvesztéséhez vezet, a gyártó nem felelős az ezekből eredő károkért.

A készülék összes, a felhasználó által végzett módosítása mentesíti a gyártót a felelősség alól a felhasználónak és a környezetnek okozott károkért.

Egyes reziduális kockázati tényezők még abban az esetben sem küszöbölhetőek ki teljesen, ha a készüléket a rendeltetésnek megfelelően használták. A készülék felépítéséből és tervezéséből eredően a következő kockázatok jelenhetnek meg:

- a mozgásban lévő részek megragadhatják és bekaphatják a ruházatot
- halláskárosodás a szükséges hallásvédő használatának hiányában
- látáskárosodás és az arc sérülése a megmunkált anyagból történő elem eldobása miatt
- a megmunkált tárgy vagy annak egy részének visszaugrása
- egészségre káros fűrészporkibocsátások a munkálatok zárt helyen történő végzésekor.

ELEMEK:

- Fényezőgép – 1 db.
- Pótfogantyú – 1 db.
- Hatszögfejú rögzítő csavar – 2 db.
- Fényezőkorong – 1 db.
- Imbuszkulcs – 1 db.
- Fényezőpárna – 1 db.
- Garancia – 1 db.
- Használati utasítás – 1 db.

A SZERSZÁM ELEMEI:

A szerszám elemeinek számozását a jelen használati utasítások 2. oldalán szereplő ábra mutatja be:

- A. rajz**
1. Polírozó korong
 2. Forgásirányt jelző nyíl
 3. Tengelyrögzítő gomb
 4. Pótfogantyú
 5. Forgási sebességet beállító gomb
 6. Főfogantyú
 7. Tápkábel
 8. Kapcsolózá
 9. Kapcsoló
 10. Polírozó párna

- B. rajz:** 11. Hatszögfejú rögzítő csavar
12. Imbuszkulcs

- D. rajz:** 13. Tengely

SPECIFIKÁCIÓK:

Névleges feszültség	230-240 V
Névleges frekvencia	50 Hz
Névleges teljesítmény	1400 W
Forgási sebesség üresben	$n_n = 3500$ /perc
Korong max. átmérője	180 mm
Tengelymenet	M14
Berendezés osztálya	II/□
Tápkábel hossza	5 m
Saját tömeg	3,6 kg
Hangnyomás szint (LpA)	91,7 dB(A)
Hangerő szint (LwA)	102,7 dB(A)
mérési tolerancia K_{pw} , K_{na}	3 dB(A)
EN 60745-2-3 szabvány szerinti átlagos vibrációs szint (mérési tolerancia $K=1,5m/s^2$)	2,557 m/s^2

Az említett vibrációs szint reprezentatív az elektromos készülék használatára szempontjából. Amennyiben az elektromos készülék más célból vagy egyéb munkaeszközzel kerül használatra, illetve ha karbantartása nem megfelelő, a vibrációs szint elterhelté a megjelöltől. A fent említett okok a vibrációs expozíció szintje növekedéséhez vezethetnek a működés teljes ideje alatt.

Kiegészítő védelmi eszközöket kell használnia, melyek célja a vibrációs expozíció kezelése gyakorolt hatásaitól való védelem, mint pl.: Elektromos készülék és munkaeszközök karbantartása, a kezek megfelelő hőmérsékletének biztosítása, a munkatevékenységek sorrendjének megállapítása.

A megadott rezgésszint és a megadott zajkibocsátás mérése szabványos vizsgálati módszerrel történt és felhasználható a szerszámok összehasonlítására.

A megadott rezgésszint és a megadott zajkibocsátás felhasználható a kezdeti expozíció megállapítására.

Figyelmeztetések:

Az elektromos szerszám tényleges használata során a rezgésszint és a zajkibocsátás eltérhet a megadott értékektől, attól függően, hogyan használja a szerszámot, különösen függ a megmunkált anyag típusától.

A kezelőszemély biztonsága érdekében meg kell határozni a biztonsági intézkedéseket, melyek a valós használat alatti expozíció megbecsülésén alapszik (figyelembe véve a művelet összes folyamatát, amikor a szerszámot kivan kapcsolva, és amikor üresjáraton van, a kioldásúdi kivételével).

HASZNÁLATRA TÖRTÉNŐ FELKÉSZÜLÉS:

1. Bizonyosodjon meg arról, hogy az áramforrás a nominális táblán feltüntetett paramétereknek megfelelő paraméterekkel rendelkezik.
2. Bizonyosodjon meg arról, hogy az elektromos szerszám kapcsolója (9) kikapcsolt pozícióban van.
3. Amennyiben hosszabbítót használ, bizonyosodjon meg arról, hogy a hosszabbító paraméterei, a kábelek szakaszai megfelelnek a lombfűrész paramétereivel. Ajánlott minél rövidebb hosszabbítót használni. A hosszabbító teljesen ki kell legyen feszítve.

■ Pótfogantyú felszerelése



FIGYELEM! Mielőtt elkezdén a beszerelést és a beállítását, húzza ki a csatlakozó dugót az aljzatból!

FIGYELEM! Biztonsági okokból, a munkálatok ideje alatt használja a pótfogantyút.

A pótfogantyút (4) úgy kell beállítani, hogy a szerszámfej gépházán és a pótfogantyún lévő csatlakozó nyílások egymáshoz illeszkedjenek.

Helyezze a hatlapfejű csavarokat (11) az egymáshoz illesztett nyílásokba és csavarozza be egy imbuszkulcs (12) segítségével. A pótfogantyút (4) két pozícióban lehet rögzíteni a B. és C. ábráknak megfelelően, a legjobb munkahelyzetet választva.

■ Polírozó korong rögzítése

Az M14 menetes polírozó korongot (1) közvetlenül kell a tengelyre (13) (D. ábra) rögzíteni. A tengelyrögzítő gomb (3) megnyomásával rögzíti a motor tengelyt.

FIGYELEM! A szerszám működése alatt ne nyomja meg a tengelyrögzítő gombot (3). Ez az elektromos szerszám megrongálódásához vezethet.

■ Polírozó párna rögzítése

Ellenőrizze, hogy tiszta a polírozó párna.

A polírozó párnát (10) tépőzárral (1) közepén kell felragasztani, majd erősen rányomni (E. ábra) a polírozó korongra. A párnát és a korongot lehetőleg szorosan kell egymáshoz rögzíteni, hogy ne repüljön le a párna az elektromos szerszám használata során.

■ Próbaindítás

A fényézőszerszám beszerelése után és a szerszám elindítása előtt ellenőrizze, hogy a szerszám helyesen lett beszerelve és hogy szabadon forog-e.

A próbaindítást más személyektől távol kell elvégezni. Álljon a szerszám forgási helyétől távolabb és kapcsolja be egy percre az elektromos szerszámot a maximális forgási sebességben.

MUNKA:

■ Be/kikapcsolás

A szerszámot csak és kizárólag akkor lehet be- és kikapcsolni, ha az a munkafelületen fekszik.

Az elektromos szerszám bekapcsolásához nyomja meg a kapcsolót (9) és hagyja lenyomva.

A kapcsoló bekapcsolt pozícióba történő rögzítéséhez nyomja meg a kapcsolózárt (8).

Az elektromos szerszám kapcsolójának (9) kikapcsolásához, vagy amikor a zár (8) blokkolva van, nyomja meg röviden azt, majd tegye szabadra.

FIGYELEM! Soha ne hagyja az elektromos szerszámot folyamatos működésben. Húzza ki a csatlakozó dugót az aljzatból, ha nem használja a szerszámot.

■ Forgási sebesség beállítása

A forgási sebességet beállító gomb (5) a kívánt sebesség függvényében szabályozható. Szabályozhatja a sebességet és a működés idejét.

A kívánt forgási sebességet a megmunkált anyagnak és a munkafeltételeknek függvényében kell kiválasztani. Ez a gyakorlati próba ideje alatt beállítható. A legnagyobb forgási sebesség akkor érhető el, ha a potencióméter a 6-os pozícióban van, a legkisebbet pedig akkor, ha az 1-es pozícióba van.

■ Használatlalt kapcsolatos útmutatások

- Minden használat előtt ellenőrizze a polírozó korong műszaki állapotát, valamint a felhasznált munkaszerszámok állapotát. A korong nem lehet megrepedve vagy más módon sérülve. A sérült vagy elkopott korongot újra kell cserélni.
- A munkaszerszámok rögzítése előtt ellenőrizze azok műszaki állapotát. A polírozó párnák laza zsinórait (ha vannak) le kell védeni az elmozdulástól vagy le kell vágni. Ezután kapcsolja be a polírozót a legmagasabb fordulatszámon és körülbelül egy percig figyelje a működő szerszámot. Ha bármilyen rendellenességet tapasztal, cserélje ki a szerszámot vagy a polírozó korongot.
- A megmunkált anyagot rögzíteni kell, ha nem áll meg biztosan a saját súlya alatt.
- Kerülje a fényézőpárna túlzott lenyomását. A fényezés a fényézőgép saját súlya alatt kell történi. Fényezés közben csak könnyű nyomást végezzen. A korong túl erős nyomása a forgási sebesség csökkenéséhez vezethet, ami nem egyforma felület megjelenéséért eredményez. Ezen felül a motor felmelegedésének vagy roncsolódásának egyik oka.

FIGYELEM! Gyanta vagy a fényézési eszközök használata során tartsa be a gyártó utasításait. Ne használjon kenőgél fényezéshez.

- A fényező pasztát vagy a gyantát a megmunkált anyag függvényében kell megválasztani. Tegyen egy kevés mennyiségű pasztát a megmunkált felületre és a fényézőpárna segítségével fényeztesen.

FIGYELEM! Túl nagy mennyiségű paszta és gyanta használata fényezés közben a fényézőpárna elmozdulásához vezethet.

TÁROLÁS ÉS KARBANTARTÁS:

A szerszám nem igényel különösebb karbantartást. A szerszámot száraz

helyen kell tárolni, gyermekektől távol, tisztán kell tartani, óvni a nedvességtől és a portól. A tárolási körülmények ki kell küszöböljék a mechanikus rongálódások vagy a különböző időjárási viszonyok káros hatásainak lehetőségét.

■ Tisztítás

FIGYELEM! Bármely tisztítási és karbantartási művelet végzése előtt bizonyosodjon meg arról, hogy a készülék árammentesítve van.

A biztos és jó hatásfokú működés biztosítása érdekében a polírozó gépházat és a szellőzőnyílásokat védeni kell a portól és a kosztól. Ajánlott a szerszámot közvetlenül a használat után megtisztítani.

A polírozógépet tiszta és nedves ronggyal, kis mennyiségű szappannal kell tisztítani. Ne használjon semmilyen tisztító- vagy oldószert, ezek megromlíthatják a gép műanyag alkatrészeit. Vigyázzon arra, hogy ne kerüljön víz a készülék belsejébe.

Poros légkörben való használat esetén ajánlott a szellőzőnyílások sűrített levegővel történő tisztítása, amely meggátolja a csapágy rongálódását és eltávolítja a port, amely gátolja a motor hűtése számára fontos levegővel való ellátást.

A fényezőpárnát kézzel kell mosni és szabad levegőn szárítani. Mosáshoz használjon gyengéd szappant.

TIPIKUS MEGHIBÁSODÁSOK ÉS EZEK MEGOLDÁSA:

Az elektromos szerszám nem kapcsol be vagy nem áll le:

- Ellenőrizze, hogy a tápkábel (7) helyesen van csatlakoztatva és hogy a csatlakozó aljzatban van-e áram.
- Ellenőrizze a szénkefék állapotát és szükség esetén cserélje le őket.

FIGYELEM! A szénkefék cseréjét csak engedélyezett villanyszerelő végezheti.

- Amennyiben az elektromos szerszám továbbra sem működik, noha biztosított az áramellátás és a szénkefék jó állapotban vannak, vigye el a garanciaalapon megjelölt címen szereplő javítóműhelybe.

SZÁLLÍTÁS:

A készüléket a nedvesség, a por és az apró részecskék okozta szennyeződéstől védő szállító csomagolásban kell szállítani és tárolni, különösen a szellőző nyílásokat kell bebiztosítani. A gép belsejébe kerülő apró részecskék a motor károsodását okozhatják.

KÖRNYEZETVÉDELLEM:



FIGYELEM! Ez a jel azt jelöli, hogy a használt készüléket tilos egyébe hulladékkal egy helyen elhelyezni (pénzbüntetés terhe mellett). Elektromos és elektronikus gépek veszélyes alkotórészei negatívan befolyásolják a környezetet és az emberek egészségét.

Minden háztartásnak hozzá kell járulnia a használt készülékek visszanyeréséhez és újrahasznosításához. Úgy Lengyelországban, mint Európában megszervezik vagy már létezik a használt készülékek gyűjtési rendszere, melynek keretében az adott készülék minden értékesítési helyén kötelesek átvenni a használt készüléket. Ezenkívül léteznek ilyen típusú készülékek gyűjtő központjai.

GYÁRTÓ:

PROFIX Sp. z.o.o.

Marywilka u. 34,

03-228 Varsó, LENGYELORSZÁG

Ez a gép megfelel a nemzeti és európai szabályoknak, valamint a biztonsági előírásoknak.

Minden javítást szakképzett személy végezhet, kizárólag eredeti cserealkatrészt használva.

PIKTOGRAMOK:

A névleges táblázatban és a tájékoztató címkeken szereplő ábrák magyarázata:



«Bekapcsolás és üzemelés előtt olvassa el a használati utasításokat!»



«Védőszemüveg használata kötelező!»



«Porvédő maszk használata kötelező!»



«Hallásvédő használata kötelező!»



«Dupla szigetelésű II érintésvédelmi osztályú berendezés»



«A berendezés megfelel az EK előírásainak»



A PROFIX cég politikája az, hogy folyamatosan tökéletesítse termékeit, ezért fenntartja magának azt a jogot, hogy a termék specifikációit előzetes tájékoztatás nélkül módosítsa! A használati utasításokban megjelölt ábrák csak példák, ezek kicsit eltérhetnek a megvásárolt eszköz valódi arculatótól!

Az alábbi útmutatót szerzői jogok védik. Annak másolása / sokszorosítása a Profix Sp. z.o.o. cég írásos beleegyezése nélkül tilos.



PŘED ZAHÁJENÍM POUŽÍVÁNÍ SE SEZNAMTE S TÍMTO NÁVODEM.

Uchovávejte návod pro případné další použití.



POZOR! Přečtěte si všechny výstrahy týkající se bezpečnosti používání označené symbolem ⚠ a veškeré pokyny týkající se bezpečnosti používání.

Nedodržování uvedených bezpečnostních výstrah a bezpečnostních pokynů může být příčinou zásahu elektrickým proudem, požáru a/nebo závažných úrazů.

Uchovávejte výstrahy a pokyny týkající se bezpečnosti pro případné použití v budoucnosti.

V níže uváděných výstrahách pojem „elektronářadí“ znamená elektronářadí napájené z elektrické sítě (elektrickým vodičem) nebo elektronářadí napájené baterií (bezdrátové).



VÝSTRAHA! Všeobecné výstrahy týkající se bezpečného používání nářadí.

Bezpečnost na pracovišti:

- Udržujte na pracovišti pořádek a zajistěte zde dobré osvětlení. Nepořádek a špatné osvětlení často zapříčiňují nehody.
- Nepoužívejte elektronářadí ve výbušném prostředí tvořeném hořlavými tekutinami, plyny nebo prachem. Elektronářadí vytváří jiskry, které by mohly zapálit prach nebo výpary.
- Nepouštějte děti ani jiné pozorovatele na místa, kde se používá elektronářadí. Rušení pozornosti může způsobit ztrátu kontroly nad elektronářadím.



VÝSTRAHA! Všeobecné výstrahy týkající se bezpečného používání nářadí.

Elektrická bezpečnost:

- Zástrčky nářadí musí odpovídat zásuvkám. Nikdy žádným způsobem nepředělávejte zástrčky. V případě elektronářadí, které má vodič s ochranným uzemněním, nepoužívejte žádné prodlužovačky. Původní nepředělávané zástrčky a zásuvky snižují riziko zásahu elektrickým proudem.
- Vyvarujte se dotýkání uzemněných ploch nebo takových, které jsou spojené s hmotou, jako jsou trubky, ohřívače, radiátory ústředního topení a chladničky. V případě dotýkání takových ploch a předmětů roste riziko zásahu elektrickým proudem.
- Nevystavujte elektronářadí na působení deště nebo vlhka. Pokud by se do elektronářadí dostala voda, roste riziko zásahu elektrickým proudem.
- Kabely se nesmí žádným způsobem namáhat. Nikdy nepoužívejte kabel k nošení, tažení elektronářadí nebo k vytahování zástrčky ze zásuvky. Kabel musí být umístěn daleko od zdrojů tepla, oleje, ostrých hran nebo pohyblivých částí. Poškozené nebo propletené kabely zvyšují riziko zásahu elektrickým proudem.
- V případě, že se elektronářadí používá venku, je třeba prodlužovat elektrické kabely prodlužovací určenými na práci venku. Používání prodlužovače určeného do venkovního prostředí snižuje riziko zásahu elektrickým proudem.
- Doporučuje se připojení zařízení k elektrické síti vybavené proudovým chráničem (RCD) s vypínacím proudem 30mA nebo menším.

- Pokud je nezbytné použití elektronářadí ve vlhkém prostředí, je třeba použít jako ochranu proudový chránič (RCD). Použití RCD snižuje riziko zásahu elektrickým proudem.



VÝSTRAHA! Všeobecné výstrahy týkající se bezpečného používání nářadí.

Osobní bezpečnost:

- Toto zařízení nesmí používat osoby (včetně dětí) s omezenou fyzickou, smyslovou nebo psychickou schopností, nebo osoby, které nemají odpovídající zkušenosti nebo znalosti zařízení, leda že je používají s příslušným dozorem, nebo v souladu s návodem na používání zařízení, který jim předají osoby zodpovědné za jejich bezpečnost.
- Při používání elektronářadí je třeba být předvídatý, pozorovat, co se děje, a používat zdravý rozum. Nepoužívejte elektronářadí, pokud jste unavení nebo pod vlivem drog, alkoholu nebo léků. Chvilé nepozornosti při práci s elektronářadím může způsobit závažné osobní úrazy.
- Je třeba používat osobní ochranné prostředky. Je třeba vždy používat ochranné brýle. Používání v příslušných podmínkách takových ochranných prostředků, jako je protiprachová respirační maska, protiskluzová obuv, přilba nebo chrániče sluchu, sníží nebezpečí osobních úrazů.
- Je třeba se vyhnout neplánovanému spuštění. Před připojením k elektrickému zdroji a/nebo před zapojením baterie a než se nářadí zvedne, nebo přeneše, je třeba se ujistit, že je vypínač elektronářadí v poloze vypnuto. Přenášení elektronářadí s prstem na vypínači nebo připojení elektronářadí do sítě se zapojeným vypínačem může být příčinou nehody.
- Před spuštěním elektronářadí je třeba odstranit všechny klíče. Ponechání klíče v otáčející se části elektronářadí může způsobit poranění.
- Je zakázáno přilížit se naklánět. Po celou dobu musíte stát pevně a udržovat rovnováhu. Umožní Vám to dobře kontrolovat elektronářadí při nepředvídatelných situacích.
- Je třeba mít vhodné oblečení. Při práci nenoste volné oblečení ani bižuterii. Je třeba zajistit, aby Vaše vlasy, oblečení a rukavice byly v bezpečné vzdálenosti od pohyblivých částí. Volné oblečení, bižuterie nebo dlouhé vlasy se mohou zachytit do pohyblivých částí.
- Pokud je zařízení přizpůsobeno na napojení k vnějšímu odsávání prachu a pohlcovači prachu, ujistěte se, že jsou připojeny a řádně se používají. Použitím pohlcovačů prachu můžete omezit nebezpečí závislé na prašnosti.
- Neodvolte, aby vaše znalosti získané častým používáním elektronářadí způsobily, že se budete cítit sebejistě a začnete ignorovat bezpečnostní pravidla. Neopatrnost při činnosti může způsobit v zlomku sekundy závažný úraz.



VÝSTRAHA! Všeobecné výstrahy týkající se bezpečného používání nářadí.

Používání elektronářadí a péče o ně:

- Elektronářadí se nesmí přetěžovat. Je třeba používat elektronářadí s výkonem vhodným pro provádění určité práce. Správné elektronářadí umožní lepší a bezpečnější práci se zátěží, na kterou bylo naprojektováno.

- b) Elektronářadí, u kterého nefunguje spínač, se nesmí používat. Každé elektronářadí, které nelze zapínat nebo vypínat spínačem, je nebezpečné a je třeba je opravit.
- c) Před provedením každého seřízení, výměny součástky nebo před skladováním odpojte zástrčku elektronářadí od zdroje elektrického proudu a/nebo odpojte baterii. Takový bezpečnostní postup omezuje riziko náhodného spuštění elektronářadí.
- d) Nepoužívané elektronářadí uchovávejte mimo dosah dětí a nedovoľte přístup osobám, které nejsou obeznámené s elektronářadím nebo s tímto návodem na používání elektronářadí. Elektronářadí může být nebezpečné v rukách nevyškolených uživatelů.
- e) Elektronářadí je třeba udržovat. Je třeba kontrolovat souosost nebo zaseknutí pohyblivých částí, praskliny součásti a veškeré další faktory, které by mohly ovlivnit činnost elektronářadí. Pokud zjistíte poškození, musíte elektronářadí před použitím opravit. Příčinou mnohých nehod je neodborná údržba elektronářadí.
- f) Řezací nástroje musí být ostré a čisté. Řádná údržba ostrých hran řezacích nástrojů snižuje pravděpodobnost zaseknutí a usnadňuje obsluhu.
- g) Elektronářadí, vybavení, pracovní nástroje apod. používejte v souladu s tímto návodem, při čemž zohledněte pracovní podmínky a druh prováděné práce. Používání jiným způsobem, pro který není elektronářadí určeno, může způsobit poškození, nadměrně opotřeбенé a znečištěné, brusné kotouče jestli nejsou prasklé, zedřené nebo silně opotřeбенé. Pokud elektronářadí nebo pracovní nástroj upadne, je třeba zkontrolovat, zda se nepoškodilo, nebo použít jiný, nepoškozený nástroj. Po zkontrolování a namontování pracovního nástroje se postavte v jiné rovině, než je rovina otáček nástroje, ujistěte se, že v rovině otáček nástroje nejsou postranní osoby. Elektronářadí je třeba zapnout na minutu na nejvyšší otáčky, věnujte při tom pozornost tomu, aby obsluha a postranní osoby, které by se mohly vyskytnout poblíž, byly mimo oblast otáčejícího se nástroje. Poškozené nástroje se zlomí nejčastěji během takového zkoušení.
- i) K čištění elektronářadí používejte měkký, vlhký (ne mokry) hadřík a mýdlo. Nepoužívejte benzin, rozpouštědla a další prostředky, které by mohly poškodit zařízení.
- j) Elektronářadí je třeba skladovat / dopravovat až potom, co se ujistíte, že jsou veškeré jeho pohyblivé součásti zablokované a zajištěné proti odblokování s použitím původních součástek určených k tomuto účelu.
- k) Elektronářadí skladujte na suchém místě chráněném proti prachu a prúniku vlhkosti.
- l) Doprava elektronářadí by měla probíhat v původním obalu tak, aby bylo chráněné proti mechanickému použití.
- m) Držáky a plochy uchopení udržujte čisté, nezamastěné olejem a mazivem. Kluzké držáky a plochy uchopení neumožňují bezpečné držení nářadí a jeho plnou kontrolu v nečekaných situacích.



VÝSTRAHA! Všeobecné výstrahy týkající se používání nářadí.

Oprava:

- a) Záruční a pozáruční opravy svého elektronářadí provádí Servis PROFIX, což zaručuje nejvyšší kvalitu oprav a používání původní náhradních dílů.



VÝSTRAHA!

Při práci s elektronářadím vždy dodržujte základní pravidla bezpečnosti práce, abyste zamezili výbuchu požáru, zásahu elektrickým proudem nebo mechanickému úrazu.



ROTAČNÍ LEŠTIČKA

Podrobné pokyny týkající se bezpečného používání zařízení:

- a) Nedoporučuje se používat toto elektronářadí na takové operace, jako je broušení. Použití elektronářadí k provádění prací, ke kterým není určeno, může vytvářet ohrožení a způsobit zranění.
- b) Nepoužívejte nástroje, které nejsou projektovány, určeny a doporučeny výrobcem speciálně pro toto elektronářadí. Skutečnost, že se vybavení podaří na elektronářadí namontovat, nezaručuje bezpečnost použití a obsluhy.
- c) Průměry otvorů leštících kotoučů a upevňujících přírub musí přesně sedět na vřetenu elektronářadí. Pracovní nástroj, s otvorem, který neodpovídá přesně průměru vřetena elektronářadí, se otáčí nerovnoměrně, velmi silně vibruje a mohou způsobit ztrátu kontroly nad elektronářadím.
- d) V žádném případě nelze používat poškozené pracovní nástroje. Před každým použitím zkontrolujte vybavení, např. leštící nástavce, jestli nejsou roztrženy, nadměrně opotřeбенé a znečištěné, brusné kotouče jestli nejsou prasklé, zedřené nebo silně opotřeбенé. Pokud elektronářadí nebo pracovní nástroj upadne, je třeba zkontrolovat, zda se nepoškodilo, nebo použít jiný, nepoškozený nástroj. Po zkontrolování a namontování pracovního nástroje se postavte v jiné rovině, než je rovina otáček nástroje, ujistěte se, že v rovině otáček nástroje nejsou postranní osoby. Elektronářadí je třeba zapnout na minutu na nejvyšší otáčky, věnujte při tom pozornost tomu, aby obsluha a postranní osoby, které by se mohly vyskytnout poblíž, byly mimo oblast otáčejícího se nástroje. Poškozené nástroje se zlomí nejčastěji během takového zkoušení.
- e) Nesmíte připustit, aby při leštícím nástavci byly volné části, především upevňující šňůrky. Upevňující šňůrky je třeba schovat nebo zkrátit. Volné rotující šňůrky mohou zachytit prsty nebo se zaplést v zpracovávaném předmětu.
- f) Používejte osobní ochranné prostředky. V závislosti na druhu práce noste ochrannou masku zakrývající celý obličej, ochranu očí nebo ochranné brýle. Ve určitých případech je třeba použít protiprachovou masku, ochranu sluchu, ochranné rukavice, zástěru na ochranu proti malým částicím broušeného nebo leštěného materiálu. Prostředky na ochranu očí musí být schopné zastavit letící částice vznikající během provádění různých operací. Protiprachové masky a prostředky na ochranu dýchacích cest by měly filtrovat částice prachu vznikající během práce. Dlouhodobé vystavení hluku s vysokou intenzitou může způsobit ztrátu sluchu.
- g) Kabel napájení je třeba držet v bezpečné vzdálenosti od otáčejících se pracovních nástrojů. V případě ztráty kontroly nad nástrojem by mohl být kabel vtážen a dlaň nebo celá ruka by se mohla dostat do rotujícího pracovního nástroje.
- h) Je třeba obráběný předmět zajistit. Ujistěte se, že všechny upevňující svěrky jsou stlačené a proveřte, zda nejsou zbytečně volné. Upevnění obráběného předmětu v upevňujícím zařízení nebo vesvěrku jest bezpečnější, než jeho držení v ruce.
- i) Je zakázáno spouštět elektronářadí otočené kotoučem směrem k obsluze.

- j) **Při práci držte elektronářadí silně oběma rukama za držáky a věnujte pozornost stabilní poloze.** Elektronářadí vedte bezpečně v obou rukách.
- k) **Je zakázáno přenášet elektronářadí za provozu.** Náhodný styk oděvu s otáčejícím se pracovním nástrojem může způsobit jeho vtažení a přitážení nářadí k tělu obsluhujícího.
- l) **Během pracovních přestávek, výměny nástavců, oprav, čištění nebo seřizování je třeba stroj vypnout a odpojit od přívodu elektrického proudu. Nikdy nesmíte odkládat elektronářadí před tím, než se pracovní nástroj zcela zastaví.** Otáčející se nástroj může přijít do styku s povrchem, na který je nářadí položeno, což může vést ke ztrátě kontroly nad strojem.
- m) **Je nezbytné pravidelně čistit větrací otvory.** Větrák motoru může vtáhnout do krytu prach, nadměrné množství prachu může způsobit elektrické ohrožení.
- n) **Je zakázáno používání elektronářadí poblíž hořlavých materiálů.** Jiskry mohou způsobit jejich zapálení.
- o) **Nepoužívejte nástroje, které vyžadují tekuté chladicí prostředky.** Použití vody nebo jiných chladících prostředků může vést k úrazu elektrickým proudem.
- p) **Nepoužívejte elektronářadí s poškozeným vodičem napájení. Nedotýkejte se poškozeného vodiče; v případě, že dojde k poškození vodiče během práce, vytáhněte zástrčku ze zásuvky.** Poškozené vodiče zvyšují riziko zásahu elektrickým proudem.
- POZOR!** Pokud je vodič napájení elektronářadí poškozený, musí se v servisu vyměnit za bezvadný.

KONSTRUKCE A URČENÍ LEŠTIČKY:

Otáčecí leštička (dále - leštička) je ruční elektronářadí poháněné jednofázovým komutátorovým elektromotorem. Je vybavená pomocným držákem s možností nemontování ve dvou polohách.

Zařízení druhé třídy ochrany (dvojitá izolace).

Leštička je určena k leštění kovových ploch, výrobků z umělé hmoty a lakovaných povrchů, včetně mechanických vozidel.

Toto elektronářadí je určeno pro práci s průměrnou intenzitou. Není vhodné na dlouhodobou práci v těžkých podmínkách. **Není dovoleno používat toto nářadí k práci, která vyžaduje použití profesionálního nářadí.**

Každé použití zařízení jinak, než to vyplývá z jeho výše uvedeného určení, je zakázané, způsobuje ztrátu záruky a osvobozuje výrobce od odpovědnosti za takto způsobené škody.

Jakékoliv úpravy zařízení prováděné uživatelem osvobozuje výrobce od odpovědnosti za poškození a škody způsobené uživateli a v okolí.

I při používání nářadí v souladu s jeho určením nelze zcela eliminovat určité rizikové faktory. Vzhledem ke konstrukci a stavbě stroje se mohou vyskytnout následující ohrožení:

- zachycení a zapletení oděvu do pohyblivých částí;
- poškození sluchu v případě dlouhotrvající práce bez ochranných prostředků;
- poškození zraku a zranění obličeje odlétajícími kousičky obráběného materiálu;
- odhození obráběného předmětu nebo jeho části;
- zdraví škodlivé emise prachu v případě provádění prací v uzavřených místnostech.

KOMPLETACE:

- Leštička - 1 ks.
- Pomocná rukojeť - 1 ks.
- Upevňující šrouby s šestihřanným lůžkem pro klíč - 2 ks.
- Leštiční kotouč - 1 ks.
- Imbusový klíč - 1 ks.
- Leštiční násadka - 1 ks.
- Záruční list - 1 ks.
- Návod na obsluhu - 1 ks.

SOUČÁSTI ZAŘÍZENÍ:

Číslování součástí zařízení ve vztahu ke grafickému znázornění umístěnému na stránce 2 návodu na obsluhu:

Obr.A 1. Nosný kotouč

1. Šípka ukazující směr otáček
3. Tlačítko zajištění vřetena
4. Pomocný držák
5. Knoflík nastavení rychlosti otáček
6. Hlavní rukojeť
7. Vodič napájení
8. Blokování vypínače
9. Vypínač
10. Leštiční kotouč

Obr.B 11. Upevňující šrouby s šestihřanným lůžkem

12. Imbusový klíč

Obr.D 13. Vřeteno

TECHNICKÉ ÚDAJE:

Jmenovité napětí	230-240 V
Jmenovitý kmitočet	50 Hz
Odebíraný výkon	1400 W
Max. rychlost otáček bez zátěže	$n_0 = 3500 / \text{min}$
Max. průměr kotouče	180 mm
Závit vřetena	M14
Třída zařízení	II/□
Délka napájecího kabelu	5 m
Hmotnost	3,6 kg
Hladina akustického tlaku (LpA), K=3 dB(A)	91,7 dB(A)
Hladina akustického výkonu (LwA), K=3 dB(A)	102,7 dB(A)
tolerance měření $K_{\text{pr}}, K_{\text{vn}}$	3 dB(A)
Průměrná vibrace při leštění podle EN 60745-2-3 (tolerance měření K=1,5m/s ²)	2,557 m/s ²

Uvedená úroveň vibrací platí pro základní použití elektronářadí. Pokud by bylo elektronářadí použité jinak nebo s jinými pracovními nástroji, a také pokud nebude prováděna dostatečná údržba, úroveň vibrací se může lišit od uvedené. Výše uvedené důvody mohou způsobit zvýšení vystavení vibracím během celé doby práce.

Je třeba uplatnit další bezpečnostní prostředky, jejichž účelem je ochrana obsluhy proti důsledkům vystavení vibracím, např.: údržbu elektronářadí a pracovních nástrojů, zajištění vhodné teploty rukou, určení pořadí pracovních úkonů.

Deklarovaná celková hodnota vibrací a deklarované hodnoty emisí hluku byly naměřeny standardními způsoby zkoušení a lze je používat pro účely srovnávání s jinými nářadími.

Deklarovaná celková hodnota vibrací a deklarované hodnoty emisí hluku lze využívat při předběžném vyhodnocení vystavení.

Výstrahy:

Vibrace a emise hluku během skutečného používání elektronářadí se mohou lišit od deklarovaných hodnot v závislosti na způsobu, jakým je nářadí používáno, a především v závislosti na druhu obráběného předmětu.

Je třeba určit bezpečnostní prostředky na ochranu obsluhy, a to na základě odhadu skutečného vystavení během používání (při zohlednění všech částí operačního cyklu, jako je doba, po kterou je nářadí zapnuto, a doba, kdy je na volnoběhu, s výjimkou doby spouštění).

PŘÍPRAVA K PRÁCI:

1. Ujistěte se, že zdroj napájení má parametry, které odpovídají parametrům zařízení, uvedeným na firemním štítku.
2. Ujistěte se, že vypínač (9) elektronářadí je ve vypnuté poloze.
3. V případě práce s prodlužovačkou se ujistěte, že parametry prodlužovačky, průměry kabelů, odpovídají parametrům nářadí. Doporučujeme použití co nejkratší prodlužovačky. Prodlužovačka by měla být zcela rozvinutá.

■ Namontování pomocné rukojeti



VÝSTRAHA! Před zahájením montování a nastavování vždy vymějte zástrčku vodiče napájení z elektrické zásuvky.

POZOR: Z bezpečnostních důvodů při provádění jakékoliv práce se zařízením používejte vždy pomocný držák.

Pomocný držák (4) se nastavuje tak, aby si montážní otvory u hlavice zařízení a držáku příslušně odpovídaly.

Nastavte upevňující šrouby s šestihranným lůžkem (11) do spárovaných otvorů a zašroubujte je s použitím imbusového klíče (12). Pomocný držák (4) lze upevnit dvěma způsoby: podle obr. B a C, lze si zvolit vhodnější na práci.

■ Montáž nosného kotouče

Nosný kotouč (1) je vybavený závitem M14 a přišroubovaný přímo k vřetenu (13) (obr. D). Po stlačení tlačítka zajištění vřetena (3) bude vřeteno motoru zablokováno.

POZOR! Ne spouštějte tlačítko zajištění vřetena (3) během práce zařízením. Hrozí to poškozením elektronářadí.

■ Upevnění leštícího kotouče

Zkontrolujte, zda je leštící kotouč čistý.

Umístěte leštící kotouč (10) centrálně na nosném kotouči se suchým zipem (1), a následně silně přitlačte (obr. E). Nasazovací leštící kotouč a nosný kotouč musí být pokud možno co nejsilněji spojeny, aby nebyl leštící kotouč při práci s elektronářadím odmrštěn.

■ Zkušební spuštění

Po namontování leštícího nástroje a před zapnutím zařízení zkontrolujte, zda nářadí bylo správně namontované a zda se může volně otáčet.

Zkušební zapnutí leštičky je třeba provádět daleko od jiných osob. Je třeba se postavit v jiné rovině než je rovina otáček nástroje a zapnout zařízení na minutu na nejvyšší otáčky.

PRÁCE:

■ Zapínání/vypínání

Zařízení zapínáte a vypínáte pouze a výhradně, když je přiloženo kotoučem

kleštěné ploše.

- Za účelem zapnutí elektronářadí je třeba stlačit vypínač (9) a držet jej stlačený.
- Pro zablokování vypínače v zapnuté poloze je třeba stlačit blokování vypínače (8).
- Za účelem vypnutí elektronářadí je třeba povolit vypínač (9), nebo – pokud je zablokovaný tlačítkem (8), stlačit krátce vypínač a následně jej povolit.

POZOR: Nikdy neodkládejte elektronářadí se zajištěným vypínačem. Pokud nářadí nepoužíváme, je třeba vytáhnout zástrčku vodiče napájení ze zásuvky.

■ Nastavení rychlosti otáček

Knoflíkem na nastavení rychlosti otáček (5) lze nastavit požadovanou rychlost otáček. Je to možné provést také během práce. Vyžadovaná rychlost otáček je závislá na zpracovávaném materiálu a pracovních podmínkách, lze ji odhadnout provedením praktické zkoušky. Nejvyšší rychlost otáček dosahuje ve chvíli, když je ovládací kolečko v poloze 6, a nejnižší v poloze 1.

■ Pokyny týkající se práce

- Před každým použitím zkontrolujte technický stav nosného kotouče i stav používaných pracovních nástrojů. Nosný kotouč nesmí být popraskaný nebo jiným způsobem poškozený. Poškozený kotouč je třeba vyměnit za nový.
- Před namontováním pracovních nástrojů zkontrolujte jejich technický stav. Volně šňůrky leštících kotoučů (pokud se vyskytují), je třeba zajistit proti nekontrolovanému pohybu nebo odstříhnout. Následně je třeba zapnout leštičku na nejvyšší otáčky a sledovat otáčející se nástroj po dobu cca jedné minuty. Pokud si všimnete jakýchkoliv anomálií, je třeba nástroj nebo nosný kotouč vyměnit.
- Pokud leštěný předmět nestojí bezpečně a stabilně vlastní vahou, je třeba jej upevnit.
- Vyvarujte se nadměrného tlaku na leštící kotouč. Leštění se provádí s využitím hmotnosti leštičky. Během leštění používejte len velmi mírný tlak. Příliš silný tlak na talíř způsobí snížení rychlosti otáček, což zapříčiní vznik drsných ploch při leštění. Kromě toho to je příčina přehřívání a poškození motoru.

POZOR! Při používání vosků a leštících prostředků je třeba dodržovat pokyny výrobce. Nepoužívejte kleštění žádné mazačké prostředky s gelovou strukturou.

- Leštící pastu nebo vosk je třeba zvolit podle obráběného materiálu. Naneste malé množství leštící pasty na zpracovávaný povrch a leštěte s použitím leštící nasazovacího kotouče.

POZOR: Použití příliš velkého množství pasty a vosku může způsobit, že nasazovací kotouč během leštění sklouzne z kotouče.

SKLADOVÁNÍ A ÚDRŽBA:

Stroj v podstatě nevyžaduje zvláštní údržbu. Nářadí skladujte na místě, které není přístupné dětem, udržujte jej čisté, chraňte před vlhkem a zaprášením. Podmínky skladování by měly vylučovat možnost mechanického poškození nářadí a minimalizovat vliv škodlivých povětrnostních podmínek.

■ Čištění

POZOR! Před začátkem údržby se ujistěte, zda je zařízení odpojeno od napájení.

Pro zajištění bezpečné a efektivní práce, nesmí být v krytu elektronářadí a ventilačních otvorech prach a znečištění. Doporučuje se čistění zařízení bezprostředně po každém použití.

Otírejte zařízení vlhkým hadříkem, s malým množstvím mýdla. Nepoužívejte žádné čisticí prostředky ani rozpouštědla; mohly by poškodit části zařízení vyrobené z umělé hmoty. Dávejte pozor, aby se

dovnitř zařízení nedostala voda.

Doporučuje se přefoukání stlačeným vzduchem ventilačních otvorů, zabrání to poškození ložisek a odstraní prach bránící prostupu vzduchu chladičím motor.

Leštění nástavce přete výhradně ručně a suše na vzduchu. K prani nástavců používejte jemné mydlo.

TYPICKÉ ZÁVADY A JEJICH ODSTRANĚNÍ:

Elektronářadí se nezapíná nebo pracuje přerušovaně:

- zjistěte, zda je elektrický kabel (7) správně zapojen a zda je v zásuvce proud;
- zkontrolujte stav uhlíkových kartáčků a případně je vyměňte.

POZOR! Výměnu uhlíkových kartáčů může provést pouze elektrikář s příslušným oprávněním.

- pokud elektronářadí i nadále nefunguje, i když má správný přívod elektrické energie a neopotřebované uhlíkové kartáčky, třeba je odeslat do servisní opravy na adresu uvedenou v záručním listu.

DOPRAVA:

Zařízení dopravujte a skladujte v obalu chránícím je před vlhkostí, průnikem prachu a drobných částic, chráňte především ventilační otvory. Drobné části, které proniknou dovnitř krytu, mohou poškodit motor.

OCHRANA ŽIVOTNÍHO PROSTŘEDÍ:



POZOR: Zobrazený symbol znamená zákaz likvidace zařízení dohromady s jinými odpady (na porušení zákazu se vztahuje pokuta). Nebezpečné složky, které se nacházejí v elektrickém a elektrotechnickém vybavení mají negativní vliv na životní prostředí a lidské zdraví.

Domácnosti by se měly zapojit do získávání zpět a opětovného využívání (recyklace) starých elektrospotřebičů. V Polsku a v Evropě se tvoří nebo už existuje systém sběru elektroodpadu, v rámci kterého mají všechna prodejní místa elektrospotřebičů povinnost přijímat elektroodpad. Kromě toho existují sběrná místa pro elektroodpad.

VÝROBCE:

PROFIX Sp. z o.o.,
ul. Marywilska 34,
03-228 Warszawa, Polsko

Toto zařízení vyhovuje vnitrostátním i evropským normám a bezpečnostním požadavkům.

Veškeré opravy musí provádět kvalifikovaní odborníci, s použitím původních náhradních dílů.

PIKTOGRAMY:

Vysvětlení ikon umístěných na firemním štítku a na informačních nálepkách na zařízení:



«Před spuštěním zařízení si přečtěte návod na obsluhu»



«Vždy používejte ochranné brýle»



«Používejte ochranné masky proti prachu»



«Používejte ochranné masky proti prachu»



«Zařízení s II. ochrannou třídou s dvojitou izolací»



«Zařízení v souladu s ES»



Politika firmy PROFIX je politikou průběžného zdokonalování výrobků, z toho důvodu si firma vyhrazuje právo změnit specifikaci výrobku bez předchozího informování. Obrázky, uvedené v návodu na obsluhu, jsou pouze příklady a mohou se lišit od skutečného vzhledu zakoupeného zařízení.

Tento návod je chráněn autorským zákonem. Jeho kopírování / rozmnožování bez písemného souhlasu společnosti PROFIX s.r.o. je zakázané.



PRIĖS RADEDANT DARBĄ SUSIPAŽINKITE SU INSTRUKCIJA.

Išsaugokite instrukciją, nes gali būti reikalinga vėliau.



ĮSPĖJIMAS! Prašome perskaityti visus įspėjimus dėl saugaus naudojimo pažymėtus simboliais  bei visas nuorodas dėl saugaus naudojimo.

Žemiau pateikiamų įspėjimų dėl saugos bei saugos nuorodų nesilaikymas gali būti elektros smūgio, gaisro ir/arba sunkių kūno sužalojimų priežastimi.

Išsaugokite visus įspėjimus ir visus saugos nuorodas, kad vėliau būtų galima jais pasinaudoti.

Žemiau pateiktuose įspėjimuose sąvoka „elektros prietaisas“ apibūdina elektros prietaisą maitinamą elektros energija iš elektros tinklo (maitinimo laidas) arba elektros prietaisą maitinamą akumuliatoriumi (belaidis).



ĮSPĖJIMAS! Bendri įspėjimai dėl saugaus įrankio naudojimo.

Sauga darbo vietoje:

- Darbo vietoje turi būti švares, tvarkinga bei geras apšvietimas. *Netvarka bei netinkamas darbo vietos apšvietimas gali būti nelaimingų atsitikimų priežastimi.*
- Nenaudoti elektros prietaiso sprogioje aplinkoje, kurioje yra degūs skysčiai, degios dujos arba dulkės. *Elektros prietaiso darbo metu susidaro elektros kibirkštis, todėl gali užsidegti esantis aplinkoje garai.*
- Darbo vietoje negali būti vaikai bei pašaliniai. *Dėmesio nukreipimas gali būti elektros prietaiso valdymo praradimo priežastimi.*



ĮSPĖJIMAS! Bendri įspėjimai dėl saugaus įrankio naudojimo.

Elektros sauga:

- Elektros prietaisų kištukai turi atitikti elektros lizdo tipui. Jokiū būdu negalima keisti kištuko. Jeigu elektros prietaisas turi įžeminimą, negalima naudoti ilgutuvo. *Originalių kištukų bei lizdų naudojimas sumažina elektros smūgio riziką.*
- Venkite kūno kontakto su įžemintais paviršiais, tokias kaip vamzdžiai, šildytuvai, centrinio šildymo radiatoriai bei šaldytuvais. *Kontaktas su įžemintais paviršiais didina elektros smūgio pavojų.*
- Saugokite prietaisą nuo lietaus ir drėgmės. *Jeigu vanduo patenka į elektros prietaisą, padidėja elektros smūgio rizika.*
- Nenaudokite laidų ne pagal paskirtį. Neneškite įrenginio paėmę už laido, netraukite už jo norėdami išjungti kištuką iš elektros lizdo. Laidą klokite taip, kad jo neveiktų karštis, jis neišsitemptų alyva ir jo nepažeistų aštrios detalės ar judančios prietaiso dalys. *Pažeistas laidas gali tapti elektros smūgio priežastimi.*
- Jeigu elektros prietaisas yra naudojamas lauke, laido prailginimui naudokite tik specialiai tam skirtus prailgintuvus. *Prailgintuvų skirtų darbui lauke naudojimas sumažina elektros smūgio riziką.*
- Įrankį rekomenduojama jungti į elektros maitinimo tinklą, turintį likutinės srovės įrenginį (RCD), kurio išjungimo srovė yra 30 mA arba mažesnė.
- Jeigu negalima išvengti elektros prietaiso naudojimo drėgnoje aplinkoje, naudokite RCD įrenginį. *RCD įrenginio naudojimas sumažina elektros smūgio riziką.*



ĮSPĖJIMAS! Bendri įspėjimai dėl saugaus įrankio naudojimo.

Žmonių sauga:

- Prietaisu negali naudotis asmenys (tame tarpe vaikai) turintis fizinius, jutimo arba psichinius negalavimus, taip pat asmenys neturintis darbo patirties arba nesuspajinę su prietaisu, nebent toks darbas vyksta stebint specialistui arba pagal prietaiso naudojimo instrukciją, kurį buvo perduota asmeniui atsakingu už saugą.
- Būkite atidūs, sutelkite dėmesį į tai, ką Jūs darote ir, dirbdami su elektros prietaisu, vadovaukitės sveiku protu. Nedirbkite su prietaisu, jei esate pavargę arba vartojote narkotikus, alkoholį ar medikamentus. *Akimirksnio neatidumas naudojant prietaisą gali tapti rimtų sužalojimų priežastimi.*
- Dėvėkite tinkamą aprangą. Nešiokite apsauginius akinius. *Apsauginės aprangos, tokios kaip dulkių kaukė, neslystantis apsauginiai batai, šalmai, asinės, naudojimas sumažina sužalojimų grėsmę.*
- Saugokitės, kad neįjungtumėte prietaiso atsitiktinai. Prieš įjungiant kištuką į elektros lizdą ir/arba prieš akumuliatoriaus įjungimą bei prieš paimitant arba pernešant prietaisą įsitikinkite, kad prietaisas yra išjungtas. *Prietaiso pernešimas su pirštu ant jungiklio arba prietaiso įjungimas į maitinimo tinklą gali tapti nelaimingo atsitikimo priežastimi.*
- Prieš įjungdami prietaisą pašalinkite raktus. *Prietaiso besisukančioje dalyje esantis įrankis ar raktas gali tapti sužalojimų priežastimi.*
- Nepasilenkite pernelyg į priekį. Dirbdami atsistokite patikimai ir visada išlaikykite pusiausvyrą. *Patikima stovėseną ir tinkamą kūno laikysena leis geriau kontroliuoti prietaisą netikėtose situacijose.*
- Dėvėkite tinkamą aprangą. Nedėvėkite plačių drabužių ir papuošalų. Saugokite plaukus, drabužius ir pirštines nuo besisukančių prietaiso dalių. *Laisvus drabužius, papuošalus bei ilgus plaukus gali įtraukti besisukančios prietaiso dalys.*
- Jeigu įrenginiai yra pritaikyti prijungimui prie dulkių nusiurbimo ir dulkių surinkėjo, įsitikinkite, kad šie įrenginiai tinkamai prijungti ir panaudoti pagal paskirtį. *Dulkių surinkėjų panaudojimas sumažina dulkių poveikio pasekmes.*
- Elektros įrankių naudojimo įgūdžiai, igyti dažno jų naudojimo metu, negali per daug padidinti Jūsų pasitikėjimo savimi ir leisti nesilaikyti saugos taisyklių. *Neatsargiai naudojantis elektros įrankiais, galima rimtai susižeisti per kelias sekundes.*



ĮSPĖJIMAS! Bendri įspėjimai dėl saugaus įrankio naudojimo.

Rūpestingai elektros prietaisų priežiūra ir naudojimas

- Neperkraukite prietaiso. Naudojamo prietaiso galingumas turi atitikti atliekamam darbui. *Tinkamai parinktas elektros prietaisas leis atlikti darbą gerai ir saugiai.*
- Nenaudokite elektros prietaiso su sugedusiu jungikliu. *Elektros prietaisas, kurio nebeegalima įjungti ar išjungti, yra pavojingas ir jį reikia remontuoti.*
- Prieš reguliuodami prietaisą, keisdami darbo įrankius arba prieš sandėliavimą ištraukite kištuką iš elektros lizdo ir/arba atjunkite akumuliatorių. *Ši saugumo priemonė apsaugos jus nuo netikėto prietaiso įsijungimo.*

- d) Nenaudojamą prietaisą sandėliuokite vaikams ir nemokantiems juo naudotis arba nesupažinusiems su instrukcija asmenims neprieinamoje vietoje. *Elektriniai įrankiai yra pavojingi, kai juos naudoja nepatyrę asmenys.*
- e) rūpestingai prižiūrėkite prietaisą. Patikrinkite, ar besisukančios prietaiso dalys tinkamai veikia ir niekur nekliūva, ar nėra sulūžusių ar šiaip pažeistų dalių, kurios įtakotų elektros prietaiso veikimą. Jeigu yra gedimai suremontuokite prietaisą. *Daugelio nelaimingų atsitikimų priežastis yra blogai prižiūrimi elektros prietaisai.*
- f) Pjovimo įrankiai turi būti aštrūs ir švarūs. *Rūpestingai prižiūrėti elektros prietaisai su aštriais pjovimo įrankiais yra lengviau valdomi ir juos geriau kontroliuoti.*
- g) Elektros prietaisą, papildomus įrankius, darbo įrankius ir t.t. naudokite tik pagal instrukciją, turėdami omeny darbo sąlygas bei atliekamo darbo pobūdį. *Elektros prietaiso naudojimas ne pagal paskirtį gali sukelti pavojingas situacijas.*
- h) Jeigu prietaisas nebuvo naudojamas ilgesnį laiką arba yra naudojamas žemos temperatūros sąlygose, įjunkite jį kelios minutės be apkrovos tam, kad tepalas tinkamai pasiskirstytų pavaros mechanizme.
- i) Elektros prietaisus valykite minkštu, drėgnu (ne šlapiu) skuduru ir muilu. Nenaudokite benzino, tirpiklių bei kitų priemonių galinčių pažeisti prietaisą.
- j) Elektros prietaisą laikykite/transportuokite tik po to, kai įsitikinsite, kad jo visos besisukančios dalys yra užblokuotos ir saugomos originaliomis, specialiai tam skirtomis detalėmis.
- k) Elektros prietaisą laikykite sausoje, apsaugotoje nuo dulkių bei drėgmės vietoje.
- l) Elektros prietaisą transportuokite originalioje pakuotėje, saugančioje nuo mechaninių pažeidimų.
- m) Rankenos ir kiti įrankio laikymo paviršiai turi būti švarūs, nealiejuoti ir netepaluoti. *Jeigu rankenos ir kiti įrankio laikymo paviršiai yra šlūsūs, netikėtose situacijose negalėsite įrankio saugiai laikyti ir valdyti.*



ĮSPĖJIMAS! Bendri įspėjimai dėl saugaus įrankio naudojimo.

Remontas:

- a) **Garantinį ir pogarantinį elektros įrankių remontą atlieka PROFIX servisas, todėl garantuojama aukščiausia remonto darbų kokybė bei originalios atsarginės dalys.**



ĮSPĖJIMAS!

Darbo su elektros prietaisu metu laikykitės pagrindinių saugaus darbo nuorodų. Tokiu būdu išvengsite gaisro, elektros smūgio bei mechaninių susižalojimų pavojaus.



ROTACINĖ POLIRAVIMO MAŠINĖLĖ

Saugos nuorodos atliekant poliravimą:

- a) **Draudžiama naudoti šį elektros prietaisą šilfavamui.** *Elektros prietaiso naudojimas ne pagal paskirtį gali būti kūno sužalojimo priežastimi.*
- b) **Naudokite tik tokius papildomus įrankius, kurie yra suprojektuoti, numatyti ir siūlomi specialiai šiam elektros prietaisui.** *Faktas, kad kokius nors papildomus įrankius galima užmontuoti šiame elektros prietaise neduoda garantijos, kad jais*

galimasuogiai naudotis.

- c) **Poliravimo lėkščių ir tvirtinimo jungių angų skersmuo turi atitikti elektros įrankio skulio skersmenį.** *Darbo įrankiai, kurie neatitinka sukulio skersmens sukasi netolygiai, labai stipriai vibruoja ir gali tapti nebevaldomi.*
- d) **Draudžiama naudoti pažeistus, sugedusius darbo įrankius.** *Prieš kiekvieną darbo įrankio panaudojimą patikrinkite jį, pav. poliravimo kempines - ar nėra jose plyšių, nusitrynimų, ar nėra nešvarios, poliravimo padus – ar neturi plyšių, nusitrynimų. Jeigu elektros prietaisas arba darbo įrankis netyčia nukrito, būtina patikrinti ar viskas gerai arba pasinaudoti kitu, nesugedusiu. Po to, kai prietaisas yra patikrintas ir pritvirtintas būtina pasitraukti iš prietaiso apsisukimų ploto, taip pat prietaiso apsisukimų plotyje negali būti pašaliniai. Elektros prietaisą įjunkite vienai minutei dirbti visu pajėgumu; asmuo aptarnaujantis prietaisą bei pašaliniai negali būti prietaiso apsisukimų plotyje. Jeigu prietaisas sugedo, tai dažniausiai gali sugesti visiškai tokio bandymo metu.*
- e) **Poliravimo kempinėje negali būti jokių laisvų judančių daiktų, ypač tvirtinimo virvelių.** *Besisukantis tvirtinimo virvelės gali sužaloti pirštus arba įsiskukti į apdorojamą medžiagą.*
- f) **Naudokite asmeninės apsaugos priemones. Priklausomai nuo atliekamo darbo būtina nešioti kaukę, uždengiančią visą veidą, akių apsaugos priemones arba apsauginius akinius. Tam tikruose atvejuose būtina naudoti dulkių kaukę, klausos apsaugines priemones, pirštines, prijuostę, kurį saugos nuo mažų švitrinės medžiagos dalelių arba apdorojamos medžiagos dalelių. Akių apsauginės priemonės turi saugoti nuo atplaišų. Dulkių kaukės bei kvėpavimo takų apsauginės priemonės turi filtruoti susidarančiais darbu metu dulkių dalelytes. Ilgalais darbas triukšme gali sukelti klausos praradimą.**
- g) **Maitinimo laidas negali būti prietaiso darbo zonoje.** *Kontrolės praradimo atveju, maitinimo laidas gali būti pažeistas arba įtrauktas, o plastaika arba visą ranką gali patekti į besisukančio darbo įrankio plotą.*
- h) **Būtina patikimai pritvirtinti apdorojamą daiktą.** *Įsitinkite, kad visi tvirtinimo gnybtai yra užverti bei patikrinkite, kad jie nebūtų pernelyg laisvi. Apdorojamo daikto pritvirtinimas tvirtinimo mechanizmu arba spaustuvoje didina darbo saugumą.*
- i) **Draudžiama įjungti prietaisą nukreiptą diskų į naudotoją.**
- j) **Dirbdami elektrinį įrankį laikykite tvirtai suėmę abejomis rankomis už pagrindinės rankenos ir pagalbinę rankeną bei pasipirpinkite, kad kūno pozicija būtų stabili.** *Elektrinis įrankis abejomis rankomis valdomas tvirtiau.*
- k) **Draudžiama nešioti jungtą elektros prietaisą.** *Atsitiktinis drabužių kontaktas su besisukančiu prietaisu gali būti rūbų įtraukimo ir kūno sužalojimo priežastimi.*
- l) **Pertraukus metu, kempinių keitimo metu, remonto arba valymo metu atjunkite prietaisą nuo maitinimo. Elektros prietaisą padėti galima tik tada, kai visiškai sustoja jo darbo įrankis.** *Besisukantis darbo įrankis gali užkliudyti paviršius, ant kuriuo yra dedamas.*
- m) **Reguliariai valykite elektros prietaiso ventiliacines angas.** *Variklio ventiliatorius gali įtraukti dulkes, kurios gali sukelti elektros*

pavojų.

- n) **Draudžiama naudoti prietaisą, jeigu netoliese yra degios medžiagos.** Kibirkštis gali sukelti gaisrą.
- o) **Draudžiama naudoti įrankius, vėsinačius skysčiu.** Vandens arba kitų skysčių naudojimas gali būti elektros smūgio priežastimi.
- p) **Draudžiama naudotis prietaisu, jeigu jo maitinimo laidas yra pažeistas. Jeigu laidas yra pažeistas, jokių būdu nelieskite jo; jeigu laidas yra pažeidžiamas darbo metu, iš karto ištraukite jo kištuką iš elektros lizdo. Pažeistas maitinimo laidas gali būti elektros smūgio priežastimi.**

DĖMĖSIO! Jeigu maitinimo laidas bus pažeistas ir bus tuo metu jungtas į lizdą, tai turi būti pakeistas specialiu laidu arba rinkiniu, priimanu pas gamintoją arba specialiam remontui punkte.

PRIETAISO SANDARA IR PASKIRTIS:

Rotacinė poliravimo mašinėlė (toliau – poliravimo mašinėlė) tai rankinis elektrinis įrankis varomas vienfaziu, komutatoriniu varikliu. Įrankis turi pagalbines rankenas, kuri gali būti montuojama dviejose padėtyse.

Tai antros klasės prietaisas (su dviguba izoliacija).

Poliravimo mašinėlė yra skirta metalinių, plastikinių, laku padengtų paviršių, tame tarpe mechaninių transporto priemonių, poliravimui.

Šis elektros prietaisas yra skirtas vidutinio intensyvumo darbams. Netinka ilgalaikiam darbiui sunkiose sąlygose. **Draudžiama naudotis prietaisu atliekant darbus reikalaujančius profesionalių įrenginių.**

Kiekvienas elektros prietaiso panaudojimas ne pagal paskirtį sukelia garantijos praradimą bei gamintojas tokiu atveju nėra atsakingas už patirtas žalias.

Bet kokios prietaiso modifikacijos padarytos naudotoju atleidžia gamintoją nuo atsakomybės už žalias patirtas tokiu atveju naudotoju bei aplinkiniams.

Nepaisant tinkamo prietaiso naudojimo negalima visiškai išvengti rizikos. Galimi rizikos atvejai:

- drabužių įtraukimas į besisukančias dalis;
- regėjimo bei veido pažeidimas apdorojamos medžiagos atplaišomis;
- apdorojamos medžiagos arba jos dalies atmetimas;
- kenksmingų dulkių susidarymas dirbant uždarose patalpose.

KOMPLEKTAVIMAS:

- Rotacinė poliravimo mašinėlė - 1 vnt.
- Pagalbinė rankena - 1 vnt.
- Tvirtinimo varžtai su šešiakampe anga - 2 vnt.
- Poliravimo lėkštė - 1 vnt.
- Imbusinis raktas - 1 vnt.
- Poliravimo padas - 1 vnt.
- Garantinis lapas - 1 vnt.
- Naudojimo instrukcija - 1 vnt.

PRIETAISO ELEMENTAI:

Prietaiso dalių numeracija atitinka grafines piešinius 2 puslapyje naudojimo instrukcijos:

- Pav.A**
1. Poliravimo pade
 2. Apsisukimų krypties rodyklė
 3. Suklio blokavimo mygtukas
 4. Pagalbinė rankena

5. Greičio reguliatorius
6. Pagrindinė rankena
7. Maitinimo laidas
8. Paleidimo jungiklio blokavimo mygtukas
9. Paleidimo jungiklis
10. Poliravimo pagalvėlė

Pav.B 11. Tvirtinimo varžtai su šešiakampiu lizdu

12. Imbusinis raktas

Pav.D 13. Suklis

TECHNINIAI DUOMENYS:

Nominali įtampa	230-240 V
Nominalus dažnis	50 Hz
Nominalus pajėgumas	1400 W
Maksimalus apsučių greitis be apkrovos	$n_0 = 3500 / \text{min}$
Maksimalus lėkštės skersmuo	180 mm
Suklio sriegis	M14
Prietaiso klasė	II/□
Maitinimo laido ilgis	5 m
Masė	3,6 kg
Akustinio slėgio lygis (LpA)	91,7 dB(A)
Akustinio pajėgumo lygis (LwA)	102,7 dB(A)
matavimo paklaida $K_{\text{pav}}, K_{\text{wA}}$	3 dB(A)
Vidutinė vibracija poliravimo metu pagal EN 60745-2-3 (matavimo paklaida $K=1,5 \text{ m/s}^2$)	2,557 m/s^2

Pateiktas virpesių lygis yra reprezentatyvus pagrindiniams prietaiso panaudojimams. Jeigu elektros prietaisas bus panaudotas kitiems tikslams arba su kitais papildomais darbo įrankiais bei jeigu nebus tinkamai prižiūrimas, virpesių lygis gali skirtis.

Pateiktos aukščiau priežastys gali padidinti vibracijų lygi darbo metu. Būtina panaudoti papildomas priemones, saugančias naudotoją nuo vibracijų pasekmių, pav.: prietaiso ir darbo įrankių priežiūra, veiksmų eilės nustatymas.

Deklaruotos bendros vibracijos ir triukšmo vertės išmatuotos, taikant standartinį bandymo metodą, ir gali būti naudojamos įrankių lyginimui.

Deklaruotos bendros vibracijos ir triukšmo vertės gali būti naudojamos pradiniam poveikio vertinimui.

Įspėjimai:

Vibracija ir triukšmas elektros įrankio naudojimo metu gali skirtis nuo deklaruojamos vertės, kadangi tai priklauso nuo įrankio naudojimo būdo ir apdirbamo objekto.

Būtina apibrėžti operatoriaus darbo saugos priemones. Jos turi remtis poveikio vertinimu realioje įrankio naudojimo situacijoje (atsižvelgiant į visas darbo ciklo dalis: laiką, kuomet įrankis yra išjungtas ir kuomet veikia tuščia eiga, išskyrus įjungimo laiką).

PARUOŠIMAS DARBU:

1. Įsitikinkite, kad elektros maitinimo šaltinio parametrai atitinka prietaiso parametrus, nurodytus firminėje lentelėje.
2. Įsitikinkite, kad elektros prietaiso jungiklis (9) yra pozicijoje „išjungtas“.
3. Jeigu naudojamas prailgintuvas, būtina įsitikinti, kad jo parametrai, laidų skersmuo atitinka elektros prietaiso parametrus. Patariama naudoti kuo trumpesnius prailgintuvus. Prailgintuvas turi būti

išvyniotas visame ilgyje.

■ Pagalbinės rankenos montavimas



ĮSPĖJIMAS! Prieš atlikdami montavimo bei reguliavimo darbus visada ištraukite kištuką iš elektros lizdo.

ĮSPĖJIMAS: Dirbami su prietaisu, saugos sumetimais, visada naudokite pagalbines rankenas.

Pagalbinė rankena (4) turi būti nustatyta taip, kad įrankio galvutės korpuse ir ant rankenos esančios montavimo angos sutaptų.

Įstatykite tvirtinimo varžtus su šešiakampėmis įpjovomis (11) tam pritaikytose angose ir prisukite šešiakampių raktu (12). Pagalbinė rankena (4) gali būti tvirtinama dviem būdais, kaip nurodyta pav. B ir C, priklausomai nuo to, koks būdas yra patogesnis.

■ Poliravimo pado montavimas

Montavimo pade (1) yra sriegis M14, todėl jį galima tiesiogiai prisukti prie veleno (13) (D pav.). Nuspaudus veleno blokados mygtuką (3), variklio velenas užblokuojamas.

ĮSPĖJIMAS! Darbo metu nepalieskite suklio blokavimo mygtuko (3), nes elektrinis įrankis gali gesti.

■ Poliravimo pagalvėlės tvirtinimas

- Patikrinkite, ar poliravimo pagalvėlė yra švari.
- Poliravimo pagalvėlę (10) uždėkite ant poliravimo pado su lipuku (1) vidurio ir stipriai prispauskite (E pav.). Padas ir pagalvėlė turi būti kiek galima stipriau sujungti tam, kad pagalvėlė nebūtų išmesta elektros įrankio darbo metu.

■ Bandomasis paleidimas

Po to, kai poliravimo įrankis yra užmontuotas, bet prieš paleidžiant prietaisą, patikrinkite, ar darbo įrankis yra gerai pritvirtintas ir ar gali laisvai judėti.

Bandomąjį poliravimo mašinėlės įjungimą atlikite vietoje, kur nėra žmonių. Prietaisą laikykite taip, kad sukamosios jo dalis būtų šone ir įjunkite prietaisą minutei didžiausiu greičiu.

DARBAS:

■ Įjungimas / išjungimas

Įrenginį įjunkite tik tuomet, kuomet jis yra prigludęs prie poliravimui skirto paviršiaus.

- Norėdami įjungti elektros prietaisą paspauskite jungiklį (9) ir laikykite jį paspaustą.
- Norėdami užfiksuoti jungiklį pozicijoje „įjungtas“ paspauskite jungiklio blokavimo mygtuką (8).
- Norėdami išjungti elektros prietaisą paspauskite jungiklį (9) ir paleisti po to, kai jis yra užfiksuotas blokavimo mygtuku (8), neilgam paspausti ir atlaisvinti.

ĮSPĖJIMAS: Niekada nepadėkite elektrinio prietaiso, kai jo jungiklis yra užblokuotas. Jei prietaisas nėra naudojamas, jo kištuką ištraukite iš elektros lizdo.

■ Apsukų greičio reguliavimas

Apsukimų greičio jungikliu (5) nustatomas sūkių greitis. Galima tai padaryti taip pat darbo metu.

Apsukimų greitis priklauso nuo apdorojamos medžiagos bei darbo sąlygų. Jį galima nustatyti atliekant praktinį bandymą. Maksimalus greitis pasiekiamas, kai regulatorius yra padėtyje 6, o minimalus greitis – padėtyje 1.

■ Darbo patarimai

- Prieš kiekvieną įrankio panaudojimą būtina patikrinti poliravimo pado ir naudojamų įrankių techninę būklę. Padas negali būti suskilęs arba kitaip sugadintas. Susidėvėjusį arba suskilusį padą pakeiskite nauju.
- Prieš įrankių montavimą patikrinkite jų techninę būklę. Kabančias (jei yra) poliravimo pado virvelės nukirpkite arba apsaugokite nuo nekontroliuojamo sukimosi. Tuomet įjunkite aukščiausias poliravimo pado apsakas ir stebėkite besisukantį prietaisą maždaug vieną minutę. Jeigu pastebėsite, kad jis dirba neteisingai, prietaisą arba poliravimo padą būtina pakeisti.
- Jeigu poliruojamas daiktas yra nedidelis, būtina jį pritvirtinti.
- Venkite pernelyg didelio spaudimo ant poliravimo disko. Poliravimo metu tik lengvai prispauskite poliravimo mašinėlę. Pernelyg didelis spaudimas sumažina apsisukimų greitį ir dėl to poliruojamas paviršius gali būti nelygus. Be to gali perkaisti ir gesti variklis.

DĖMESIO! Naudojant vašką ir kitas poliravimo priemones būtina laikytis gamintojo nurodymų. Nenaudokite jokių gelio pavidalų turinčių poliravimo priemonių.

- Poliravimo pasta ir vaškas turi atitikti poliruojamam paviršiui. Uždėkite nedidelį poliravimo pastos kiekį ant apdorojamo paviršiaus ir poliruokite poliravimo antgaliu.

DĖMESIO: Jeigu naudojamas per didelis poliravimo pastos arba vaško kiekis, poliravimo kempinė gali nusmukti nuo poliravimo disko.

LAIKYMAS IR PRIEŽIŪRA:

Prietaisas beveik nereikalauja specialios priežiūros. Prietaisą laikykite vietoje nepasiekiamoje vaikams; prietaisas turi būti švarus bei saugomas nuo dulkių ir drėgmės. Laikymo sąlygos turi užtikrinti saugumą nuo mechaninių pažeidimų bei oro sąlygų poveikio.

■ Valymas

DĖMESIO! Prieš valant išitikinkite, kad prietaiso kištukas yra išjungtas iš elektros maitinimo lizdo.

Prietaiso korpusas ir ventiliacinės angos turi būti švarios, negali jose būti dulkių arba kitų nešvarumų. Rekomenduojama valyti prietaisą po kiekvieno panaudojimo.

Prietaisą valykite švariu, drėgnu skudurėliu bei nedideliu muilo kieku. Nenaudokite valymo priemonių bei tirpiklių; jie gali pažeisti plastmasines dalis. Jų vidų negali patekti vanduo.

Rekomenduojama prapūsti visas ventiliacines angas suslegtu oru. Tokiu būdu bus saugomi guoliai, pašalintos dulksės, kurios gali blokuoti variklį.

Poliravimo kempines skalbkite tik rankomis ir džiovinkite lauke arba gerai vėdinamoje patalpoje. Skalbiniai naudokite švelnų muilą.

TIPIŠKI GEDIMAI IR JŲ ŠALINIMAS:

Elektros prietaiso neįjunkite arba sustabdykite darbą:

- patikrinkite ar maitinimo laidas (7) yra tinkamai prijungtas bei patikrinkite ar elektros lizde yra įtampa;
- patikrinkite anglies šepetėlių būklę ir pagal poreikį pakeiskite;

DĖMESIO! Anglies šepetėlius keitimą gali atlikti tik elektrikas.

- nepaisant to, kad yra maitinimas ir anglies šepetėliai yra geros būklės, o elektros prietaisas toliau neveikia tokiu atveju būtina jį išsiųsti į aptamavimo servisą nurodytu garantiniame lape adresu.

TRANSPORTAVIMAS:

Prietaisą laikykite bei transportuokite pakuotėje saugančioje nuo drėgmės, dulkių ir smulkių objektų įsikverbimo, ypač saugokite

ventiliacines angas. Smulkūs elementai, patenkantis į korpusą gali pažeisti variklį.

APLINKOS APSAUGA:



DĖMESIO: Pateiktas simbolis reiškia, kad panaudotas prietaisus draudžiama išmesti kartu su kitomis atliekomis (už pažeidimą gresia piniginė bausmė). Panaudoti elektros prietaisai bei elektroninės dalis ir komponentai turi neigiamą poveikį aplinkai ir žmonių sveikatai.

Namų ūkis turėtų prisidėti prie panaudotos įrangos utilizavimo bei pakartotino medžiagų panaudojimo (perdirbimo). Lenkijoje ir Europoje yra kuriama arba jau veikia panaudotos įrangos surinkimo sistema. Todėl visi paminėtos įrangos pardavimo taškai yra įpareigoti priimti panaudotą įrangą. Be to yra specialūs panaudotos įrangos priėmimo taškai.

GAMINTOJAS:

PROFIX Sp. z o.o.;

Marywilka 34,

03-228 Varšuva, Lenkija

Šis prietaisas atitinka šalies bei Europos reikalavimus bei visus saugos reikalavimus.

Prietaiso remontą gali atlikti tik kvalifikuotas personalas, naudojant tik originalias atsargines dalis.

PIKTOGRAMAI:

Paveikslėlių esančių prietaiso firminėje lentelėje ir informaciniuose lipdukuose paaiškinimas:



– «**Prieš jungdami perskaitykite naudojimo instrukciją!**»



– «**Visada dėvėkite apsauginius akinius!**»



– «**Naudokite dulkių kaukę!**»



– «**Naudokite klausos apsaugos priemones!**»



– «**II apsaugos klasės įrankis su dviguba izoliacija**»



– «**Prietaisas atitinka EB reikalavimus**»



PROFIX įmonė siekia tobulinti savo produktus, todėl gali keistis produktų specifikacijos. Apie šiuos pasikeitimus įmonė nėra įpareigota nepranešti. Paveikslėliai esantis aptarnavimo instrukcijoje tai tik pavyzdžiai bei gali skirtis nuo nusipirkto prietaiso.

Ši instrukcija yra apsaugojama autoriaus teise. Kopijavimas/plėtojimas be PROFIX Sp. z o.o. leidimo raštu draudžiamas.

(EN) EC/EU DECLARATION OF CONFORMITY
(PL) DEKLARACJA ZGODNOŚCI WE/UE
(RO) DECLARAȚIE DE CONFORMITATE CE/UE

(LV) EK/ES ATBILSTĪBAS DEKLARĀCIJA
(LT) EB/ES ATITIKTIES DEKLARACIJA
(CS) ES/EU PROHLÁŠENÍ O SHODĚ

(HU) EK/EU-MEGFELELŐSÉGI NYILATKOZATA

(EN) MANUFACTURER	(PL) PRODUCENT	(RO) PRODUCĂTOR	(LV) RAŽOTĀJS	(LT) GAMINTOJAS	(CS) VÝROBCE	(HU) GYÁRTÓ
----------------------	-------------------	--------------------	------------------	--------------------	-----------------	----------------

PROFIX Sp. z o.o. ul. Marywilska 34, 03-228 Warszawa

(EN) Person who was authorized to develop technical documentation:
(PL) Osoba upoważniona do przygotowania dokumentacji technicznej:
(RO) Persoana împuternicită pentru pregătirea documentației tehnice:
(LV) Persona atbildīga par tehnikās dokumentācijas sagatavošanu:

(LT) Asmuo įgaliotas parengti techninę dokumentaciją:
(CS) Osoba oprávněna připravit technickou dokumentaci:
(HU) Műszaki dokumentáció elkészítésére meghatalmazott személy:

Mariusz Rotuski, Centrum Dystrybucyjno-Handlowe PROFIX, ul. Dobra 3, Łomna Las, 05-152 Czosnów

(EN) Rotary buffer (PL) Polerka obrotowa (RO) Mașină de lustruit rotativă (LV) Rotācijas pulēšanas mašīna (LT) Rotacinė poliravimo mašinėle (CS) Rotační leštička (HU) Rotációs fényezőgép

TRYTON TMA1400

ZZ6861-1-180a

230 - 240 V; 50 Hz; 1400 W; kl. II; n_o: 3500 /min

S2331 ...- S2506

(EN) The object of the declaration described above is in conformity with the relevant Union harmonisation legislation: (PL) Wymieniony powyżej przedmiot niniejszej deklaracji jest zgodny z odpowiednimi wymaganiami unii nego prawodawstwa harmonizacyjnego: (RO) Obiectul declaratiei descris mai sus este în conformitate cu legislația relevantă de armonizare a Uniunii: (LV) Iepriekšminētais deklarācijas priekšmets atbilst attiecīgajam Savienības saskaņošanas tiesību aktam (LT) Pirminiu aprašytas deklaracijos objektas atitinka susijusiu sàjungos teisės aktus: (CS) Výše popsaný předmět prohlášení je ve shodě s příslušnými harmonizačními právními předpisy Unie: (HU) A fent ismertetett nyilatkozat tárgya megfelel a vonatkozó uniós harmonizációs jogszabálynak:

(EN) 2006/42/EC (OJ L 157, 9.6.2006, p. 24–86); 2014/30/EU (OJ L 96, 29.3.2014, p. 79–106); 2011/65/EU of the European Parliament and of the Council of 8 June 2011 on the restriction of the use of certain hazardous substances in electrical and electronic equipment (OJ L 174, 1.7.2011, p. 88–110), change 2015/863/UE;
(PL) 2006/42/WE (Dz.U. L 157 z 9.6.2006, str. 24–86); 2014/30/UE (Dz.U. L 96 z 29.3.2014, str. 79–106); 2011/65/UE z dnia 8 czerwca 2011 r. w sprawie ograniczenia stosowania niektórych niebezpiecznych substancji w sprzęcie elektrycznym i elektronicznym (Dz.U. L 174 z 1.7.2011, str. 88–110), zmiana 2015/863/UE;
(RO) 2006/42/CE (JO L 157, 9.6.2006, p. 24–86); 2014/30/UE (JO L 96, 29.3.2014, p. 79–106); 2011/65/UE a Parlamentului European și a Consiliului din 8 iunie 2011 privind restricțiile de utilizare a anumitor substanțe periculoase în echipamentele electrice și electronice (JO L 174, 1.7.2011, p. 88–110), schimbare 2015/863/UE;
(LV) 2006/42/EK (OV L 157, 9.6.2006., 24./86. lpp.); 2014/30/ES (OV L 96, 29.3.2014., 79./106. lpp.); 2011/65/ES (2011. gada 8. jūnijā) par dažu bīstamu vielu izmantošanas ierobežošanu elektriskās un elektroniskās iekārtās (OV L 174, 1.7.2011., 88./110. lpp.), maiņa 2015/863/UE;
(LT) 2006/42/EB (OL L 157, 2006 m. 9. p. 24–86); 2014/30/ES (OL L 96, 2014 m. 3. 29. p. 79–106); 2011/65/ES 2011 m. birželio 8 d. dėl tam tikrų pavojingų medžiagų naudojimo elektros ir elektroninėje įrangoje apribojimo (OL L 174, 2011 7 1, p. 88–110); pokytis 2015/863/UE;
(CS) 2006/42/ES (Úř. věst. L 157, 9.6.2006, s. 24–86); 2014/30/EU (Úř. věst. L 96, 29.3.2014, s. 79–106); 2011/65/EU ze dne 8. června 2011 o omezení používání některých nebezpečných látek v elektrických a elektronických zařízeních (Úř. věst. L 174, 1.7.2011, s. 88–110), změna 2015/863/UE;
(HU) 2006/42/EK (HL L 157., 2006.6.9., 24–86. o.); 2014/30/EU (HL L 96., 2014.3.29., 79–106. o.); 2011/65/EK irányelve (2011. június 8.) egyes veszélyes anyagok elektromos és elektronikus berendezésekben való alkalmazásának korlátozásáról (HL L 174., 2011.7.1., 88–110. o.), változás 2015/863/UE;

(EN) References to the relevant harmonised standards used or references to the other technical specifications in relation to which conformity is declared:
(PL) Odniesienia do odpowiednich norm zharmonizowanych, które zastosowano, lub do innych specyfikacji technicznych, w stosunku do których deklarowana jest zgodność:
(RO) Trimiteri la standardele armonizate relevante folosite sau trimeri la celelalte specificații tehnice în legătură cu care se declară conformitatea:
(LV) Atsauces uz attiecīgajiem izstrādājumiem saskaņotajiem standartiem vai uz citām tehnikajām specifikācijām, attiecībā uz ko tiek deklarēta atbilstība:
(LT) Susijusių taikytų darnųjų standartų nuorodos arba kitų techninių specifikacijų, pagal kurias buvo deklaruota atitikties, nuorodos:
(CS) Odkazy na příslušné harmonizované normy, které byly použity, nebo na jiné technické specifikace, na jejichž základě se shoda prohlašuje:
(HU) Az alkalmazott harmonizált szabványokra való hivatkozás vagy az azokra az egyéb műszaki leírásokra való hivatkozás, amelyekkel kapcsolatban megfeleléségi nyilatkozatot tettek.

EN 60745-1:2009+A11:2010 EN 60745-2-3:2011+A2:2013+A11:2014+A12:2014+A13:2015
EN 55014-1:2017 EN 55014-2:2015 EN IEC 61000-3-2:2019 EN 61000-3-3:2013+A1:2019
EN 62321-1:2013 EN 62321-2:2014 EN 62321-3-1:2014 EN 62321-4:2014 EN 62321-5:2014 EN 62321-7-1:2015 EN 62321-7-2:2017
EN 62321-6:2015 EN 62321-8:2017

Mariusz Rotuski
Pełnomocnik Zarządu ds. Certyfikacji
Representative of the Board for Certification

(EN) This declaration of conformity is issued under the sole responsibility of the manufacturer. (PL) Niniejsza deklaracja zgodności wydana zostaje na wyłączną odpowiedzialność producenta. (RO) Prezenta declarație de conformitate este emisă pe răspunderea exclusivă a producătorului. (LV) Šī atbilstības deklarācija ir izdota vienīgi uz šāda ražotāja atbildību. (LT) Ši atitikties deklaracija išduota tik gamintojo atsakomybe. (CS) Toto prohlášení o shodě vydal na vlastní odpovědnost výrobce. (HU) E megfeleléségi nyilatkozat a gyártó kizárólagos felelősségére kerül kibocsátásra.