

PROLINE®

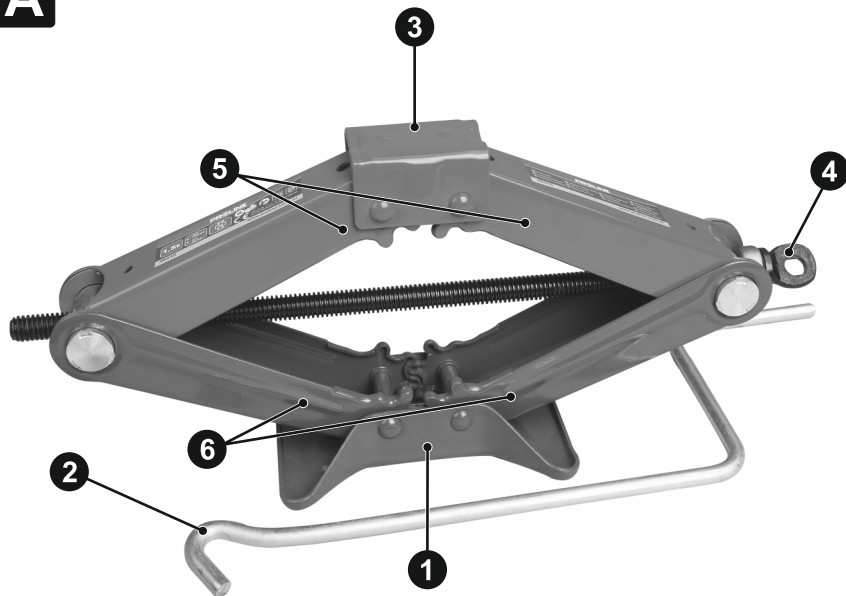
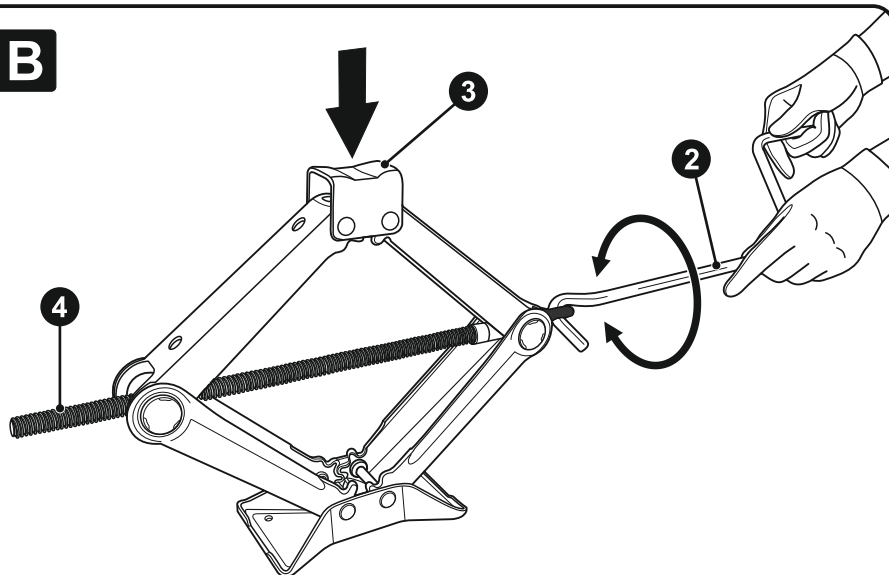

46911 / 46915

PL Instrukcja użytkowania	PODNOŚNIK TRAPEZOWY	3
RU Инструкция по эксплуатации	РОМБИЧЕСКИЙ ДОМКРАТ	5
RO Instrucția de utilizare	CRIC TIP TRAPEZ	7
LT Naudojimo instrukcija	ŽIRKLINIS KELTUVAS.....	9
LV Lietošanas instrukcija	TRAPECVEIDA DOMKRATS	11
CZ Návod na obsluhu	NŮŽKOVÝ ZVEDÁK	13
HU Használati utasítások	TRAPÉZEMELŐ	15

A**46911 / 46915****B**

OSTRZEŻENIE:

Przed rozpoczęciem użytkowania podnośnika trapezowego należy dokładnie zapoznać się z jego instrukcją użytkowania. Nieprawidłowe użytkowanie podnośnika może grozić bardzo poważnym niebezpieczeństwem dla użytkownika (może się stać przyczyną uszkodzenia ciała) i/lub jego otoczenia.



Instrukcję należy zachować celem przypomnienia zasad bezpieczeństwa użytkowania i obsługi w późniejszym etapie użytkowania, transportu itp. Nie wolno wprowadzać żadnych modyfikacji technicznych podnośnika ze względu na zagrożenie utraty jego parametrów technicznych i cech bezpieczeństwa.

KOMPLETACJA:

• Podnośnik trapezowy - 1szt • Korba - 1szt • Instrukcja użytkowania - 1szt • Karta gwarancyjna - 1szt

NUMERACJA ELEMENTÓW:

Numeracja elementów podnośnika odnosi się do rysunków podnośnika przedstawionych na stronie 2 instrukcji użytkowania:

- | | | |
|-------------|------------------|------------------|
| 1. Podstawa | 3. Siodelko | 5. Ramiona górne |
| 2. Korba | 4. Śruba rzymska | 6. Ramiona dolne |

ZASADY BEZPIECZEŃSTWA:

1. Podnośnik może być używany tylko przez osoby pełnoletnie, które zapoznały się z jego instrukcją użytkowania. W pobliżu pracującego podnośnika nie powinny przebywać osoby postronne. Nie wolno używać urządzenia do podnoszenia osób.
2. Należy być uważnym, kontrolować działania i kierować się zdrowym rozsądkiem podczas użytkowania podnośnika. Nie wolno korzystać z niego w stanie przemęczenia, pod wpływem leków, alkoholu lub innych środków odurzających. Chwila nieuwagi podczas użytkowania podnośnika może stanowić poważne zagrożenie dla zdrowia jego użytkownika.
3. Należy pracować w przestrzennym i dobrze oświetlonym miejscu.
4. Należy stosować środki ochrony osobistej (rękawice i okulary ochronne).
5. Podnośnik należy używać w sposób wykluczający dostęp dzieci i zwierząt.
6. Operator podnośnika powinien w czasie pracy pozostawać w pozycji stabilnej przodem do podnośnika i pojazdu tak, aby móc cały czas obserwować zachowanie pojazdu i podnośnika w czasie podnoszenia. W przypadku zauważenia jakichkolwiek nieprawidłowości, przeczekania podnośnika, przesunięcia podnośnika, opuszczenia siodelka (3) podnośnika itp. powinien natychmiast opuścić pojazd, sprawdzić podnośnik, ustawienie pojazdu, płaskość podłoża, zabezpieczenie pojazdu przed toczeniem, itp. tak, aby wszystkie wymogi podane w instrukcji zostały spełnione. Dopiero wtedy można przystąpić do ponownego podnoszenia pojazdu.
7. Podnośnik jest przeznaczony tylko do podnoszenia pojazdu dwuśladowego (w instrukcji użytkowania podnośnika przez słowo «pojazd» rozumiemy «pojazd dwuśladowy»), a więc powinien być używany jedynie w tym celu. Podnośnika nie wolno używać do podpierania pojazdu. Do tego powinny służyć specjalnie do tego celu przeznaczone podpory stałe. Podnośnikiem nie wolno podnosić przedmiotów innych niż pojazdy dwuśladowe.
8. Przed przystąpieniem do pracy należy sprawdzić stan techniczny podnośnika. Należy sprawdzić czy podnośnik nie jest w żaden sposób uszkodzony/pęknięty. W przypadku gdy jakkolwiek część podnośnika jest uszkodzona lub pęknięta podnośnika nie wolno używać, gdyż może to spowodować utratę parametrów technicznych podnośnika i stanowić zagrożenie dla jego użytkownika.
9. Nie wolno przeciążać podnośnika ponad jego udźwieg maksymalny.
10. Podnośnik został zaprojektowany do podnoszenia na twardej, równej i poziomej nawierzchni. Należy się więc upewnić, że nawierzchnia może wytrzymać nacisk od obciążonego podnośnika. Zlekceważenie tej uwagi grozi przebieciem, zapadnięciem i/lub wygięciem podłoża. Można rozłożyć nacisk na większą powierzchnię przez zastosowanie odpowiednich klocków drewnianych. Używanie podnośnika na podłożu o innej charakterystyce może przyczynić się do jego przewrócenia, niekontrolowanego opadnięcia podnoszonego pojazdu i zagrożenia dla zdrowia lub życia osób pracujących przy pojeździe oraz do zredukowania udźwigu podnośnika.
11. Przed podnoszeniem pojazdu należy upewnić się, że hamulec ręczny w pojeździe został zaciągnięty oraz, że obydwa koła po stronie przeciwnej do strony pojazdu, po której jest używany podnośnik, zostały zablokowane poprzez podłożenie pod nie odpowiednich klinów, aby zapobiec nieoczekiwanemu przetoczeniu się pojazdu.
12. Nie wolno jednocześnie używać dwóch lub większej ilości podnośników do podnoszenia tego samego pojazdu.
13. Siodelko (3) podnośnika powinno być precyzyjnie umieszczone w jednym z gniazd w podwoziu pojazdu, które zostały przez producenta pojazdu specjalnie do tego celu przeznaczone, w taki sposób aby pojazd spoczywał stabilnie i centralnie na siodelku, nie zeslizgując się z niego (przed podnoszeniem pojazdu należy więc przeczytać jego instrukcję użytkowania). Podnośnikiem nie wolno podnosić pojazdów nie posiadających specjalnie do tego celu przeznaczonych gniazd w podwoziu pojazdu.
14. Podniesiony pojazd należy zabezpieczyć podporami stałymi, które w przypadku opadnięcia siodelka (3) podnośnika uchroniłyby pojazd przed uszkodzeniem. W przeciwnym razie, w przypadku awarii polegającej na opadnięciu siodelka, może dojść do uszkodzenia pojazdu, użytkownika i/lub osób znajdujących się w pobliżu. Nie wolno chodzić pod podniesiony pojazd, który nie został zabezpieczony podporami stałymi.

15. Nie wolno pozostawiać podniesionego pojazdu bez nadzoru.
16. W razie stwierdzenia dysfunkcji podnośnika, w celu naprawy, należy zwrócić go do uprawnionego punktu serwisowego (adres podany jest w karcie gwarancyjnej). Uszkodzonego podnośnika nie wolno używać ani samemu naprawiać, jest to wręcz zabronione. Nie przewiduje się więc wymiany jakichkolwiek części podnośnika przez jego użytkownika.

DANE TECHNICZNE:

Numer katalogowy podnośnika	Udźwig maksymalny podnośnika	Najniższe położenie siodełka (3)	Skok siodełka (3)	Najwyższe położenie siodełka (3)	Ciężar podnośnika
46911	1000 kg	88 mm	282 mm	370 mm	2,3 kg
46915	1500 kg	95 mm	295 mm	390 mm	3,2 kg

Poziom ciśnienia akustycznego na stanowiskach pracy nie przekracza 70 dB(A).

BUDOWA (patrz: rys. A, str. 2):

Podnośnik składa się z ramion górnych (5) i ramion dolnych (6), podstawy (1), siodełka (3), śruby rzymskiej (4). Do podnoszenia i obniżania siodełka służy korba (2).

UŻYTKOWANIE:

■ Podnoszenie pojazdu:

Zakres roboczy dla podnośnika 46911 wynosi 200-370 mm, a dla podnośnika 46915 odpowiednio 230-390 mm. Kiedy siodełko (3) podnośnika znajduje się poniżej swojej minimalnej wysokości roboczej, czyli poniżej 200 mm w przypadku podnośnika 46911, lub poniżej 230 mm w przypadku podnośnika 46915, praca podnośnika nie jest w pełni wydajna, co może znacznie utrudnić podnoszenie pojazdu. Powinno się więc unikać podnoszenia pojazdów, których podwozie zawieszono jest poniżej minimalnej wysokości roboczej siodełka podnośnika.

Należy najpierw znaleźć dla podnośnika odpowiednie stanowisko pracy. Podstawa (1) podnośnika powinna spoczywać stabilnie, nieruchomo na twardej, poziomej, suchej, nie śliskiej powierzchni, z dala od dzieci i zwierząt. Siodełko podnośnika powinno być precyzyjnie umieszczone w jednym z gniazd w podwoziu pojazdu, które zostały przez producenta pojazdu specjalnie do tego celu przeznaczone, w taki sposób, aby pojazd spoczywał stabilnie i centralnie na siodełku, nie ześlizgując się z niego (przed podnoszeniem pojazdu należy więc przeczytać jego instrukcję użytkowania). Pojazd powinien być zabezpieczony przed możliwością toczenia i opadnięciem jak opisano w części instrukcji zatytułowanej «Zasady bezpieczeństwa».

Aby rozpocząć podnoszenie pojazdu należy włożyć korbę (2) podnośnika w końcówkę śruby rzymskiej (4) i za jej pomocą przekręcać śrubę rzymską w kierunku ruchu wskazówek zegara (patrz: rys. B, str. 2). Podczas podnoszenia pojazdu należy stale obserwować czy gniazdo pojazdu stabilnie i centralnie spoczywa na siodełku podnośnika oraz czy podstawa podnośnika spoczywa stabilnie na podłożu. W przypadku ześlizgnięcia się siodełka podnośnika z gniazda pojazdu lub chwiania się podnośnika należy natychmiastowo przerwać podnoszenie pojazdu i rozpocząć jego opuszczanie.

■ Postępowanie w razie awarii:

W przypadku niekontrolowanego opadnięcia w dół siodełka (3) podnośnika, należy zrezygnować z dalszego używania podnośnika i oddać go do punktu serwisowego w celu naprawy.

■ Opuszczanie pojazdu:

Kiedy chcemy już opuścić podniesiony pojazd należy za pomocą korby (2) przekręcać śrubę rzymską (4) w kierunku przeciwnym do ruchu wskazówek zegara (patrz: rys. B, str. 2).

KONSERWACJA I PRZECHOWYWANIE:

Smarowanie śruby rzymskiej (4) smarem litowym jest ważnym i decydującym czynnikiem dla prawidłowego działania podnośnika.

Smarowanie musi być wykonywane z częstotliwością zapewniającą stałą warstwę czystego środka smarnego między stykającymi się częściami.

Podczas przechowywania podnośnika jego korba (2) powinna być wyjęta z końcówki śruby rzymskiej. Podnośnik należy zawsze chować w bezpiecznym, czystym, suchym miejscu, niedostępnym dla dzieci. Należy regularnie sprawdzać czystość i czytelność oznakowań znajdujących się na podnośniku. W przypadku słabej czytelności lub braku oznakowań, nie wolno używać podnośnika.

■ Czyszczenie:

Podnośnik powinien być utrzymany w dobrym stanie, a więc wymaga regularnego czyszczenia. Można go przetrzeć najpierw wilgotną szmatką a później suchą szmatką lub suchym pędzlem aby wysuszyć jego powierzchnię. Do czyszczenia podnośnika nie wolno stosować środków żrących lub rozpuszczalników.

PRODUCENT: PROFIX Sp. z o.o., ul. Marywilska 34, 03-228 Warszawa, Polska



Polityka firmy PROFIX jest polityką stałego udoskonalania swoich produktów i dlatego firma rezerwuje sobie prawo zmiany specyfikacji wyrobu bez uprzedniego zawiadomienia. Obrazki, podane w instrukcji obsługi, są przykładowe i mogą się nieznacznie różnić od rzeczywistego wyglądu zakupionego urządzenia.

Niniejsza instrukcja jest chroniona prawem autorskim. Kopiowanie/ powielanie jej bez pisemnej zgody firmy Profix Sp. z o.o. jest zabronione.



ИНСТРУКЦИЯ ПО ЭКСПЛУАТАЦИИ РОМБИЧЕСКОГО ДОМКРАТА: 46911, 46915

Перевод оригинальной инструкции

ПРЕДУПРЕЖДЕНИЕ:



Прежде чем приступить к эксплуатации ромбического домкрата, необходимо внимательно ознакомиться с его инструкцией по эксплуатации. Неправильная эксплуатация домкрата может создавать существенную опасность для пользователя (может привести к травме) и/или его окружения.



Инструкцию необходимо хранить с целью напоминания правил техники безопасности при эксплуатации и обслуживании устройства на последующем этапе эксплуатации, транспортировки и т. п. Запрещено осуществлять какую-либо техническую модификацию домкрата в связи с возможностью ухудшения его технических параметров и потери свойств безопасности.

СОСТАВ КОМПЛЕКТА:

- Домкрат ромбический - 1 шт. • Рукоятка - 1 шт. • Инструкция по эксплуатации - 1 шт. • Гарантийная карта - 1 шт.

НУМЕРАЦИЯ ЭЛЕМЕНТОВ:

Нумерация элементов домкрата относится к рисункам домкрата, представленным на странице 2 инструкции по эксплуатации:

- | | | |
|--------------|-----------------|------------------|
| 1. Основание | 3. Упорная пятя | 5. Верхние плечи |
| 2. Рукоятка | 4. Талреп | 6. Нижние плечи |

ПРАВИЛА ТЕХНИКИ БЕЗОПАСНОСТИ:

1. Домкрат может эксплуатироваться только совершеннолетними лицами, которые ознакомились с его инструкцией по эксплуатации. Вблизи работающего домкрата не должны находиться посторонние лица. Подъём домкратом людей запрещён.
2. Необходимо быть внимательным, контролировать действия и руководствоваться здравым смыслом во время эксплуатации домкрата. Запрещено пользоваться им в состоянии переутомления, находясь под влиянием лекарств, алкоголя или наркотических средств. Мгновенное невнимания во время использования домкрата может представлять существенную опасность для здоровья его пользователя.
3. Необходимо работать в просторном и хорошо освещённом месте.
4. Необходимо применять средства индивидуальной защиты (защитные рукавицы и защитные очки).
5. Домкрат необходимо использовать так, чтобы исключить доступ к нему детей и животных.
6. Оператор домкрата во время работы должен находиться в стабильном положении, лицом к домкрату и транспортному средству так, чтобы иметь возможность постоянно наблюдать за поведением транспортного средства и домкрата во время подъёма. Если будет замечена какая-либо неправильность в работе, наклон домкрата, перемещение домкрата, опускание упорной пятя (3) домкрата и т. п., необходимо немедленно опустить транспортное средство, проверить домкрат, установку транспортного средства, плоскостность основания, предохранение транспортного средства от отката и т. п. и убедиться, что все указанные в инструкции требования соблюдены. Только после этого можно начать повторный подъём транспортного средства.
7. Домкрат предназначен только для подъёма двухколёсных транспортных средств (в инструкции по эксплуатации домкрата под словом «транспортное средство» следует понимать «двухколёсное транспортное средство»), а значит должен применяться именно для этой цели. Запрещено применять его для подпирания транспортного средства. Для этого должны применяться специально предназначенные для этой цели надёжные устойчивые подпорки. Запрещено поднимать домкратом предметы иные, нежели двухколёсные транспортные средства.
8. Перед началом работы следует проверить техническое состояние домкрата. Необходимо проверить отсутствие повреждения домкрата или трещин на нём. Если какая-либо часть домкрата будет повреждённой или треснувшей, запрещено его использовать, поскольку это может привести к ухудшению технических параметров домкрата и представлять опасность для его пользователя.
9. Запрещено перегружать домкрат свыше его номинальной грузоподъёмности.
10. Домкрат запроектирован для осуществления подъёма на твёрдой, ровной и горизонтальной поверхности. Необходимо убедиться, что поверхность может выдержать нажим нагруженного домкрата. Игнорирование этого указания может привести к пробою, провалу и/или выгибу основания. Можно распределить нажим на большую площадь путём применения соответствующих деревянных брусков. Эксплуатация домкрата, установленного на основании с другими параметрами, может привести к его опрокидыванию, неконтролируемому падению поднимаемого транспортного средства и создавать опасность для здоровья или жизни лиц, работающих с транспортным средством, а также к уменьшению грузоподъёмности домкрата.
11. Прежде чем начать подъём транспортного средства, необходимо убедиться, что ручной тормоз транспортного средства затянут, что оба колеса с противоположной от домкрата стороны транспортного средства заблокированы путём подкладки под них соответствующих клиньев, предотвращающих неожиданный откат транспортного средства.
12. Запрещено применять одновременно два или большее количество домкратов для подъёма одного и того же транспортного средства.
13. Упорная пятя (3) домкрата должна быть точно размещена в одном из гнезд в шасси транспортного средства, специально для этой цели предусмотренных изготовителем транспортного средства, таким образом, чтобы транспортное средство стабильно и центрально опиралось на упорную пятю, не соскальзывая с неё (прежде чем приступить к подъёму транспортного средства, следует прочитать его

инструкцию по эксплуатации). Запрещено поднимать домкратом транспортные средства, не имеющие в своём шасси гнёзд, специально предназначенных для этой цели.

14. Поднятое транспортное средство необходимо подстраховать устойчивыми подпорками, которые при случайном падении упорной пяты (3) домкрата предохранят транспортное средство от повреждения. Иначе, в случае аварии, заключающейся в резком опускании упорной пяты, может произойти повреждение транспортного средства, пользователя и/или находящихся вблизи лиц. Запрещено входить под поднятое транспортное средство, которое не подстраховано надёжными устойчивыми подпорками.
15. Запрещено оставлять поднятое транспортное средство без надзора.
16. В случае выявления неправильной работы домкрата, для его ремонта необходимо обратиться в уполномоченный сервисный пункт (адрес указан на гарантийной карте). Повреждённый домкрат нельзя ни эксплуатировать, ни самостоятельно ремонтировать, это категорически запрещено. Замена каких-либо частей домкрата самим пользователем не предусмотрена.

ТЕХНИЧЕСКИЕ ПАРАМЕТРЫ:

Каталоговый номер домкрата	Максимальная грузоподъёмность домкрата	Наимизшее положение упорной пяты (3)	Ход упорной пяты (3)	Наивысшее положение упорной пяты (3)	Вес домкрата
46911	1000 kg	88 mm	282 mm	370 mm	2,3 kg
46915	1500 kg	95 mm	295 mm	390 mm	3,2 kg

Уровень звукового давления на рабочем месте не превышает 70 дБ(А).

КОНСТРУКЦИЯ (см. рис. А, стр. 2):

Домкрат состоит из верхних плеч (5) и нижних плеч (6), основания домкрата (1), упорной пяты (3), талрепа (4). Для подъёма и опускания упорной пяты служит рукоятка (2).

ЭКСПЛУАТАЦИЯ:

■ Подъём транспортного средства:

Рабочие пределы для домкрата 46911 составляют 200–370 мм, а для домкрата 46915 соответственно 230–390 мм. Если упорная пята (3) домкрата находится ниже своей минимальной рабочей высоты, т. е. менее 200 мм в случае домкрата 46911, и менее 230 мм в случае домкрата 46915, работа домкрата не будет полностью эффективной, что может значительно осложнить подъём транспортного средства. Поэтому следует избегать подъёма транспортных средств, в которых шасси подвешено ниже минимальной рабочей высоты упорной пяты домкрата.

Необходимо найти для домкрата соответствующее рабочее место. Основание домкрата (1) необходимо стабильно и неподвижно установить на твёрдой, горизонтальной, сухой, нескользкой поверхности, вдали от детей и животных. Упорная пята домкрата должна быть точно размещена в одном из гнезд шасси транспортного средства, специально для этой цели предусмотренных изготовителем транспортного средства, таким образом, чтобы транспортное средство стабильно и центрально опиралось на упорную пята, не соприкасаясь с ней (прежде чем приступить к подъёму транспортного средства следует прочитать его инструкцию по эксплуатации). Транспортное средство должно быть предохранено от возможного отката и падения в соответствии с описанием в разделе инструкции «Правила техники безопасности».

Чтобы начать подъём транспортного средства, необходимо вставить рукоятку (2) домкрата в наконечник талрепа (4) и с её помощью вращать талреп по часовой стрелке (см. рис. В, стр. 2). Во время подъёма транспортного средства следует непрерывно следить, чтобы гнездо транспортного средства стабильно и центрально опиралось на упорную пята домкрата, а основание домкрата стабильно и устойчиво стояло на основании (поверхности пола). В случае выскальзывания упорной пяты домкрата из гнезда транспортного средства или неустойчивости домкрата, необходимо немедленно прекратить подъём транспортного средства и начать его опускание.

■ Действия в случае аварии:

В случае неконтролируемого опускания (падения) упорной пяты (3) вниз необходимо прекратить дальнейшую эксплуатацию домкрата и передать его в сервисный пункт для ремонта.

■ Опускание транспортного средства:

Если необходимо опустить уже поднятое транспортное средство, следует при помощи рукоятки (2) вращать талреп (4) против часовой стрелки (см. рис. В, стр. 2).

ХРАНЕНИЕ И ТЕХНИЧЕСКИЙ УХОД:

Смазка талрепа (4) литевой смазкой является важным и решающим фактором правильной работы домкрата.

Смазка должна выполняться так часто, чтобы обеспечить постоянный слой чистого смазочного средства между соприкасающимися элементами. Во время хранения домкрата рукоятка (2) должна быть извлечена из наконечника талрепа. Домкрат необходимо хранить в безопасном, чистом и сухом месте, недоступном для детей и животных. Необходимо регулярно проверять чистоту и разборчивость обозначений (маркировки), имеющих на домкрате. В случае отсутствия или плохой разборчивости обозначений (маркировки), эксплуатация домкрата запрещена.

■ Очистка:

Домкрат должен содержаться в хорошем состоянии, то есть требуется его регулярная чистка. Можно протереть его вначале влажной, а затем сухой тряпкой или сухой щёткой, чтобы высушить его поверхность. Запрещено применять для чистки домкрата едкие средства или растворители.

ПРОИЗВОДИТЕЛЬ: ООО "ПРОФИКС", ул. Марьевильска 34, 03-228 Варшава, Польша.

AVERTISMENT:

Înainte de utilizarea cricului tip trapez, trebuie citite cu atenție instrucțiunile de utilizare. Utilizarea necorespunzătoare a cricului poate fi foarte periculoasă pentru utilizator (poate cauza accidentări) și/sau pericol pentru imediata apropiere.

Instrucția trebuie păstrată pentru a fi posibilă reamintirea regulilor de utilizare în siguranță și întreținerea utilajului, în timpul transportului, etc. Nu sunt permise efectuarea de modificări tehnice ale cricului deoarece prin modificări, cricul pierde parametrii tehnici și caracteristicile de siguranță.

FINALIZARE:

- Cric tip trapez – 1 buc • Manivelă – 1 buc • Instrucția de utilizare – 1 buc • Certificat de garanție – 1 buc

NUMEROTAREA ELEMENTELOR:

Numerotarea elementelor cricului se referă la schițele prezentate pe pagina 2 a instrucției de utilizare:

1. Baza
2. Manivelă
3. Ghiara (Șaia)
4. Tachelaj
5. Brațele superioare
6. Brațele inferioare

REGULI DE SIGURANȚĂ:

1. Cricul poate fi folosit doar de către persoane adulte, care sunt familiarizate cu instrucția de utilizare. În apropierea cricului în funcțiune nu pot fi alte persoane. Nu utilizați aparatul pentru a ridica persoane.
2. Vă rugăm să fiți atenți, să controlați funcționarea corectă precum și să folosiți bunul simț în momentul utilizării cricului. Este interzisă folosirea cricului de către persoane oboseite, sub influența medicamentelor, a alcoolului sau a drogurilor. Un moment de neatenție în timpul utilizării prezintă o amenințare gravă pentru sănătatea utilizatorului.
3. Funcționarea trebuie să se desfășoare în locuri spațioase și bine iluminate.
4. Folosiți echipament personal de protecție (mănuși pentru a proteja mâinile, ochelari pentru protecția ochilor).
5. Cricul trebuie utilizat în așa fel încât să excludă prezența în apropiere a copiilor și animalelor.
6. Operatorul cricului trebuie în timpul funcționării să stea cu fața la cric și vehicul, pentru a putea observa vehiculul și cricul în timpul ridicării. În cazul observării de nereguli, înclinarea cricului, mișcarea cricului, scăderea ghierii (3) cricului, etc. trebuie imediat să coboare vehiculul, să controleze cricul, așezarea vehiculului, planitatea suprafeței, asigurarea vehiculului împotriva alunecării, etc. așa încât toate regulile din instrucție să fie îndeplinite. Deabia în acel moment putem ridica din nou vehiculul.
7. Cricul este destinat doar ridicării de vehicule cu patru roți (în instrucția de utilizare a cricului prin cuvântul «vehicul» înțelegem «vehicul cu patru roți»), deci ar trebui utilizat doar pentru acestea. Cricul nu trebuie utilizat ca sprijin pentru vehicul. Pentru sprijinire sunt destinate sprijine solide. Cricul nu poate fi utilizat pentru ridicarea altor vehicule decât cu patru roți.
8. Înainte de începerea lucrului, trebuie controlată starea tehnică a cricului. Trebuie controlat dacă cricul nu este defect / are fisuri. În cazul în care o piesă a cricului este defectă sau are fisuri, este interzisă folosirea cricului, deoarece cricul poate pierde parametrii tehnici și poate fi un pericol real pentru utilizator.
9. Este interzisă supraîncărcarea cricului peste capacitatea de ridicare maximă.
10. Cricul a fost astfel proiectat pentru a lucra pe o suprafață tare, dreaptă și orizontală. Trebuie să ne asigurăm că suprafața rezistă la o asemenea apăsare a cricului cu sarcină. Neglijarea acestui avertisment poate duce la distrugerea, calapsul și/sau îndoirea suprafeței. Sarcina poate fi decompusă pe o suprafață mai mare prin utilizarea de bucăți de lemn corespunzătoare. Utilizarea cricului pe o altă suprafață decât cea descrisă poate duce la răsturnarea, căderea necontrolată a vehiculului și amenințarea la sănătatea și viața persoanelor care lucrează în împrejurimi, sau la reducerea puterii de ridicare a cricului.
11. Înainte de ridicarea vehiculului trebuie să ne asigurăm că frâna de mână în vehicul a fost trasă, precum și dacă ambele roți pe partea opusă părții pe care este utilizat cricul au fost blocate cu pene corespunzătoare, pentru a preveni mișcarea necontrolată a vehiculului.
12. Este interzisă utilizarea a două sau mai multe cricuri pentru ridicarea aceluiași vehicul.
13. Ghiara (3) cricului trebuie precis fixată în locul special din caroseria vehiculului, care a fost destinat special de către producător pentru ca vehiculul să fie stabil ridicat și central pe ghiară, să nu alunece (înainte de ridicarea vehiculului trebuie citite instrucțiile de utilizare). Cu cricul este interzisă ridicarea vehiculelor care nu au locuri speciale în caroseria vehiculului, special destinate ridicării.
14. Vehiculul ridicat trebuie asigurat cu sprijin solid, care în cazul căderii ghierii (3) cricului, protejează vehiculul împotriva distrugerii. În caz contrar, în

cazul căderii ghierii, poate produce distrugerea vehicolului, accidentarea utilizatorului și/sau persoanelor din apropiere. Este interzisă trecerea pe sub vehicolul ridicat, care nu este asigurat cu sprijin solid.

15. Este interzisă lăsarea ridicată a vehicolului nesupravegheată.

16. În cazul oricărei disfuncții a cricului, pentru reparare, trebuie să vă adresați unui centru de service autorizat (adresa este pe fișa de garanție). Este interzisă utilizarea cricului defect, ca și repararea pe cont propriu. Nu este prevăzută nici o schimbare a părților cricului de către utilizator.

SPECIFICAȚII:

Numărul de catalog al cricului	Capacitate maximă de ridicare	Nivelul minim al ghiarei (3)	Pasul ghiarei (3)	Nivelul maxim al ghiarei (3)	Greutate proprie
46911	1000 kg	88 mm	282 mm	370 mm	2,3 kg
46915	1500 kg	95 mm	295 mm	390 mm	3,2 kg

Nivelul de presiune acustică la stațiile de lucru nu depășește 70 dB(A).

CONSTRUCȚIA (vezi: fig. A, pag. 2):

Cricul se compune din brațele superioare (5) și brațele inferioare (6), baza (1), șa (3), tachelaj (4). Pentru ridicarea și coborârea șelei este folosită manivela (2).

UTILIZARE:

■ Ridicarea vehicolului:

Domeniul de funcționare al cricului 46911 este 200-370 mm, iar pentru cricul 46915 respectiv 230-390 mm. Când șaua (3) cricului se află în poziția mai mică decât poziția minimă de lucru, adică mai jos de 200 mm în cazul cricului 46911, și mai jos de 230 mm în cazul cricului 46915, utilizarea cricului nu este integral eficientă, ce înseamnă că pot interveni greutăți în ridicarea vehicolului. Evitați ridicarea vehiculelor, ale căror sașiu este situat mai jos decât înălțimea minimă de lucru a cricului.

Găsiți o poziție adecvată pentru operațiunea de ridicare. Baza (1) cricului trebuie să fie fixată stabil, nemișcat pe pe o suprafață solidă, orizontală, uscată, nealunecoasă, departe de lucru și animale. Șaua cricului trebuie să fie precis amplasată în sașiu vehicolului, în locul care a fost special proiectat de către producător, în așa fel încât vehiculul să fie stabil și așezat central pe șa, să nu alunece (înainte de ridicare, trebuie citită cu atenție instrucțiunea de utilizare). Vehiculul trebuie asigurat împotriva posibilității de mișcare sau cădere, în așa fel cum a fost descris în partea intitulată «Reguli de siguranță».

Pentru începerea ridicării vehicolului, trebuie introdusă manivela (2) cricului în capătul tachelajului (4) și prin intermediul acesteia, răsucim tachelajul în direcția acelor de ceasornic (vezi: fig. B, pag. 2). În timpul ridicării vehicolului trebuie avută atenție dacă locul de ridicare al vehicolului este stabil și central așezat pe șaua cricului sau dacă baza cricului este nemișcată pe suprafața de lucru. În cazul alunecării de pe șaua cricului, trebuie imediat întreruptă ridicarea vehicolului și vehiculul trebuie coborât.

■ Acțiuni în caz de avarie:

În cazul în care șaua (3) cricului coboară necontrolat, trebuie să renunțați la folosirea cricului și să îl returnați la un centru de service autorizat pentru reparare.

■ Coborârea vehicolului:

Când dorim să coborâm vehiculul ridicat, cu ajutorul manivelei (2) răsucim tachelajul (4) în direcția opusă acelor de ceasornic (vezi: fig. B, pag. 2).

DEPOZITARE ȘI ÎNȚEȚINERE:

Ungerea tachelajului (4) cu unsoare litiu, este un factor important și decisiv pentru buna funcționare a cricului.

Ungerea trebuie efectuată cu o frecvență constantă pentru a asigura un strat constant de unsoare curată între părțile de contact.

În timpul depozitării cricului, manivela (2) trebuie scoasă din capătul tachelajului. Cricul trebuie depozitat în loc sigur, curat, uscat, nu la îndemâna copiilor. Trebuie controlată curățirea și vizibilitatea indicațiilor de pe cric. În cazul în care indicațiile de pe cric sunt slab vizibile, este interzisă utilizarea cricului.

■ Curățare:

Cricul trebuie menținut în bună stare, deci necesită curățirea regulată. Cricul poate fi șters cu o cârpă umedă și apoi cu o cârpă uscată sau cu o pensulă pentru uscarea suprafeței. Pentru curățirea cricului nu pot fi utilizate substanțe caustice sau solvenți.

PRODUCĂTOR: PROFIX Sp. z.o.o., str. Marywilka 34, 03-228 Varșovia, POLONIA



Politica firmei PROFIX este aceea de perfecționare continuă a produselor sale și de aceea firma își rezervă dreptul de modificare a specificației produsului fără înștiințarea anterioară. Imaginile indicate în instrucțiunile de utilizare sunt doar exemple și se pot diferi puțin de aspectul real al dispozitivului achiziționat.

Prezenta instrucțiune este protejată prin dreptul de autor. Copierea/inmulțirea fără acordul în scris al firmei PROFIX Sp. z.o.o. este interzisă.

ISPĖJIMAS:

Prieš pradėdami naudoti žirklinį keltuvą, atidžiai susipažinkite su jo naudojimo instrukcija. Netinkamas keltuvo naudojimas gali sukelti labai rimtą pavojų vartotojui (gali sukelti kūno sužalojimą) ir/arba aplinkai.



Laikykitės šią instrukciją, kad galėtumėt prisiminti saugumo ir naudojimo taisykles vėliau naudodami, transportuodami įrangą ir pan. Negalima jokiū būdu modifikuoti keltuvo konstrukcijos nes tai gali neigiamai paveikti techninius parametrus ir apsaugines savybes.

KOMPLEKTAVIMAS:

- Žirklinis keltuvus - 1 vnt.
- Rankena - 1 vnt.
- Naudojimo instrukcija - 1 vnt.
- Garantijos lapas - 1 vnt.

ELEMENTŲ NUMERACIJA:

Keltuvo elementų numeracija nurodo keltuvo piešinius, esančius naudojimo instrukcijos 2 puslapyje:

1. Pagrindas
2. Rankena
3. Sėdynė
4. Suveržiamoji mova
5. Viršutinės rankenos
6. Apatinės rankenos

SAUGUMO NURODYMAI:

1. Keltuvą gali naudoti tik suaugusieji, susipažinę su jo naudojimo instrukcija. Šalia veikiančio keltuvo negali būti pašalinių asmenų. Įrenginio negalima naudoti žmonėms kelti.
2. Reikia būti atsargiam, kontroliuoti veiksmus ir elgtis išmintingai naudojant keltuvą. Negalima jo naudoti esant pavargus, apsaugę vaistų, alkoholio arba kitų svaiganančių priemonių. Neatsargus elgesys naudojant keltuvą gali sukelti rimtą pavojų vartotojo sveikatai.
3. Privaloma dirbti erdvoje ir gerai apšviestoje vietoje.
4. Privaloma naudoti asmenines apsaugos priemones (apsauginės pirštinės, apsauginiai akiniai).
5. Keltuvą privaloma naudoti vaikams ir gyvūnams neprieinamose vietose.
6. Keltuvo operatorius darbo metu privalo užimti stabilią poziciją priešais keltuvą ir automobilį taip, kad galima būtų visą laiką stebėti automobilio ir keltuvo elgesį kėlimo metu. Pastebėjus kokį nors netinkamumą, keltuvo palenkimas, keltuvo perstumimas, keltuvo sėdynės (3) nuleidimas ir pan. privaloma iš karto nuleisti automobilį, patikrinti keltuvą, automobilio poziciją, paviršiaus plokštumą, automobilio nuvažiavimo apsaugą ir pan., taip, kad išpildytų visus instrukcijos reikalavimus. Tik tada galima pradėti kelti automobilį iš naujo.
7. Keltuvus skirtas tik kelti keturių ratų transporto priemones (keltuvo naudojimo instrukcijoje apibrėžimas «transporto priemonė» suprantamas «keturių ratų transporto priemonė»), todėl privaloma jį naudoti tik šiuo tikslu. Keltuvą negalima naudoti automobiliui paremti. Šiuo tikslu privaloma naudoti tam skirtus pastovius ramsčius. Keltuvu negalima kelti kitų objektų negu keturių ratų transporto priemonės.
8. Prieš pradėdami naudoti įrangą, privaloma patikrinti keltuvo techninę būklę. Privaloma patikrinti ar keltuvus nėra pažeistas/suplyšęs. Jeigu kokia nors keltuvo dalis yra pažeista ar suplyšusi negalima jo naudoti, nes tai gali neigiamai paveikti keltuvo techninius parametrus ir sukelti pavojų jo vartotojui.
9. Negalima perkrauti keltuvo virš jo maksimalios keliamosios galios.
10. Keltuvus skirtas kelti tvirtą, lygų ir horizontalų paviršių. Todėl privaloma patikrinti, ar paviršius gali išlaikyti apkrauto keltuvo spaudimą. Priešingu atveju kyla pavojus pramušti, įgriūti ir/arba išlenkti paviršių. Galima išdėstyti spaudimą ant didesnio paviršiaus naudojant tinkamus medgalius. Naudojant keltuvą ant kito pobūdžio paviršiaus, jis gali apsiversti, automobilis gali netikėtai nusileisti ir sukelti pavojų keltuvą naudojančių žmonių sveikatai ar gyvybei ir sumažinti keltuvo keliamąją galią.
11. Prieš keldami automobilį patikrinkite, ar rakinis stabdys užtrauktas ir, ar abu ratai priešingoje automobilio pusėje, kur naudojamas keltuvus yra užblokuoti padedant po jais tinkamus pleištus, siekiant išvengti atsitiktinio nuvažiavimo.
12. Negalima tuo pačiu metu naudoti du arba daugiau keltuvų tam pačiam automobiliui kelti.
13. Keltuvo sėdynė (3) turi būti tiksliai įdėta į vieną iš automobilio važiuoklės įdubimų, kurie specialiai tam skirti, tokiu būdu, kad automobilis stabiliai gulėtų ant sėdynės vidurio ir nuo jo nenustytų (prieš keliant automobilį privaloma perskaityti jo naudojimo instrukciją). Keltuvu negalima kelti transporto priemones, kurių važiuoklėse nėra specialiai tam skirtų įdubimų.
14. Pakeltą automobilį privaloma apsaugoti pastoviais ramsčiais, kurie sėdynei (3) nusileidus apsaugos automobilį nuo pažeidimų. Priešingu atveju, sėdynei staigiai nusileidus, kyla pavojus pažeisti automobilį, vartotoją ir/arba šalia esančius žmones. Negalima dirbti po pakeltu automobiliu, kuris

nėra apsaugotas pastoviais ramsčiais.

15. Negalima palikti pakeltą automobilį be priežiūros.

16. Jeigu keltuvas veikia netaisyklingai, atiduokite prietaisą remontui į autorizuotą serviso centrą (adresą nurodytas garantijos lape). Sugadinto keltuvo draudžiama savarankiškai naudoti ir remontuoti. Todėl vartotojas negali keisti jokių keltuvo dalių.

TECHNINIAI DUOMENYS:

Keltuvo kataloginis numeris	Maksimali keltuvo keliamoji galia	Žemiausia sėdynės (3) pozicija	Sėdynės (3) pakilimas	Aukščiausia sėdynės (3) pozicija	Keltuvo svoris
46911	1000 kg	88 mm	282 mm	370 mm	2,3 kg
46915	1500 kg	95 mm	295 mm	390 mm	3,2 kg

Akustinio slėgio lygis darbo vietose neperžengia 70 dB(A).

KONSTRUKCIJA (žiūrėk: pieš. A, puslapis 2):

Keltuvas sudarytas iš viršutinių (5) ir apatinių (6) rankenų, pagrindo (1), sėdynės (3), suveržiamosios movos (4). Rankena (2) skirta sėdynei pakelti ir nuleisti.

NAUDOJIMAS:

■ Automobilio kėlimas:

Keltuvo 46911 darbo diapazonas yra 200-370 mm, keltuvo 46915 - 230-390 mm. Kai keltuvo sėdynė (3) yra žemiau minimalaus darbo aukščio, t.y. žemiau 200 mm (keltuvas 46911), žemiau 230 mm (keltuvas 46915), keltuvas neveikia pilnu pajėgumu, dėl ko sunkiau pakelti automobilį. Todėl venkite kelti automobilius, kurių važiuoklė pakelta žemiau minimalaus keltuvo sėdynės darbo aukščio.

Pirmiausiai suraskite keltuvui tinkamą darbo vietą. Keltuvo pagrindas (1) turi stabiliai ir nejudamai gulėti ant kieto, horizontalaus, sauso, neslidaus paviršiaus, vaikams ir gyvūnams neprieinamoje vietoje. Keltuvo sėdynė turi būti tiksliai įdėta į vieną iš automobilio važiuoklės įdubimų, kurie specialiai tam skirti, tokiu būdu, kad automobilis stabiliai gulėtų ant sėdynės vidurio ir nuo jo nenuslystų (prieš keliant automobilį privaloma perskaityti jo naudojimo instrukciją). Automobilis turi būti apsaugotas nuo nuvažiavimo ir nusileidimo, kaip aprašyta instrukcijos sekcijoje «Saugumo nurodymai».

Automobiliui pakelti įdėkite keltuvo rankeną (2) į suveržiamosios movos antgalį (4) ir jos pagalba persukite suveržiamąją movą pagal laikrodžio rodyklį kryptį (žiūrėk: pieš. B, puslapis 2). Keldami automobilį visada stebėkite, ar automobilio įdubimas stabiliai guli ant sėdynės vidurio o keltuvo pagrindas stabiliai guli ant pagrindo. Keltuvo sėdynei nuslystant nuo automobilio įdubimo arba keltuvui svyruojant iš karto nutraukite kėlimą ir pradėkite nuleisti automobilį.

■ Veikimas avarijos atveju:

Keltuvo sėdynei (3) netikėtai nusileidus žemyn, nutraukite keltuvo naudojimą ir atiduokite jį į serviso centrą remontui.

■ Automobilio nuleidimas:

Norėdami nuleisti pakeltą automobilį, rankena (2) atsukite suveržiamąją movą (4) sukdamai prieš laikrodžio rodyklį kryptį (žiūrėk: pieš. B, puslapis 2).

LAIKYMAS IR KONSERVAVIMAS:

Suveržiamosios movos (4) tepimas ličio tepalu gali žymiai pagerinti keltuvo funkcionavimą.

Tepkite reguliariai, kad sudarytų švaraus tepalo sluoksnį tarp susiduriančių dalių.

Keltuvo laikymo metu jo rankena (2) turi būti išimta iš suveržiamosios movos antgalio. Keltuvas visada laikykite saugioje, svorioje, vaikams neprieinamoje vietoje. Reguliariai tikrinkite ar keltuvo pažymėjimai švarūs ir išskaitomi. Keltuvas negalima naudoti jei pažymėjimai neišskaitomi arba visiškai nematomi.

■ Valymas:

Keltuvas turi būti geros būklės, todėl reikia jį reguliariai valyti. Galima jį peršluostyti sudrėkintu skudurėliu ir po to sausu skudurėliu arba sausu teptuku jo paviršiui išdžiovinti. Keltuvo valymui negalima naudoti kaustinių priemonių arba tirpiklių.

GAMINTOJAS:

PROFIX Sp. z o.o.

Marywilska g.34

3403-228 Varšuva, Lenkija



PROFIX įmonė siekia tobulinti savo produktus, todėl gali keistis produktų specifikacijos. Apie šiuos pasikeitimus įmonė nėra įpareigota nepranešti. Paveikslėliai esantis aptarnavimo instrukcijoje tai tik pavyzdžiai bei gali skirtis nuo nusipirkto prietaiso.

Ši instrukcija yra apsaugojama autoriaus teise. Kopijavimas/plėtojimas be PROFIX Sp. z o.o. leidimo raštu draudžiamas.



TRAPECEVIDA DOMKRATA LIETOŠANAS INSTRUKCIJA: 46911, 46915

Oriģinālās instrukcijas tulkojums

BRĪDINĀJUMS:



Pirms trapecevida domkrata lietošanas sākuma nepieciešams rūpīgi iepazīties ar tā lietošanas instrukciju. Nepareiza domkrata lietošana draud lietotājam ar nopietnu bīstamību (var būt par iemeslu ķermeņa traumām) un/vai tā apkārtni.



Instrukciju nepieciešams saglabāt, lai turpmākajā lietošanas laikā atgādinātu drošas lietošanas, apkalpošanas, transportēšanas un tml. principus. Aizliegts ievest jebkādas domkrata tehniskās modifikācijas sakarā ar lietošanas tehnisko parametru un drošības īpašību zaudēšanu.

KOMPLEKTĀCIJA:

- Trapecevida domkrats – 1gab.
- Lietošanas instrukcija – 1gab.
- Rokturis – 1gab.
- Garantijas karte – 1gab.

ELEMENTU NUMERĀCIJA:

Domkrata elementu numerācija attiecas uz domkrata zīmējumiem, kuri uzrādīti lietošanas instrukcijas 2 lapaspusē:

1. Pamatne
2. Rokturis
3. Sēža
4. Savilcējskrūve
5. Augšējais šarnīrs
6. Apakšējais šarnīrs

DROŠĪBAS PRINCIPI:

1. Domkratu var lietot tikai pilngadīgas personas, kuras ir iepazinušas ar tā lietošanas instrukciju. Nepiederošām personām aizliegts atrasties strādājoša domkrata tuvumā. Ierīci nedrīkst lietot cilvēku pacelšanai.
2. Domkrata lietošanas laikā nepieciešams uzmanīties, kontrolēt darbību un vadīties ar skaidru saprātu. Nedrīkst to lietot pārmērīga noguruma, sāļu, alkohola vai citu narkotisko vielu iedarbībā. Domkrata lietošanas laikā neuzmanība var radīt ievērojamu bīstamību tā lietotāja veselībai.
3. Nepieciešams strādāt brīvā un labi apgaismotā vietā.
4. Nepieciešams lietot individuālos aizsardzības līdzekļus (atbilstošus aizsargcimdus un aizsargbrilles).
5. Domkratu nepieciešams lietot tādā veidā, lai pie tā nepieklūtu bērni un dzīvnieki.
6. Domkrata operatoram darba laikā jāatrodas stabilā pozīcijā ar seju pret domkratu un transporta līdzekli, tā lai pacelšanas laikā visu laiku varētu novērot transporta līdzekļa un domkrata uzvedību. Gadījumā, ja tiek ievērota kaut kāda nepareiza darbība, domkrata sašķobīšanās, pārvietošanās, sēžas (3) nolaišanās un tml. nekavējoties nepieciešams nolaist transporta līdzekli, pārbaudīt domkratu, transporta līdzekļa novietojumu, pamata līdzenumu, transporta līdzekļa nodrošinājumu pret pārvietošanos un tml. Tā, lai visi instrukcijā uzrādītie norādījumi būtu izpildīti. Tikai tad var sākt atkārtotu transporta līdzekļa pacelšanu.
7. Domkrats ir paredzēts tikai divsliežu transporta līdzekļa pacelšanai (lietošanas instrukcijā ar jēdzienu «transporta līdzeklis» saprotam «divsliežu transporta līdzekli»), respektīvi to var lietot tikai šim nolūkam. Domkratu nedrīkst lietot transporta līdzekļa stutēšanai. Šim nolūkam kalpo speciāli piemērotas pastāvīgas statnes. Ar domkratu nedrīkst pacelt citus priekšmetus izņemot divsliežu transporta līdzekļus.
8. Pirms darba sākuma nepieciešams pārbaudīt domkrata tehnisko stāvokli. Nepieciešams pārbaudīt vai domkrats nav kaut kādā veidā bojāts/ieplisī. Gadījumā, ja kaut kāda domkrata daļa ir bojāta vai ieplisusi domkratu nedrīkst lietot, jo tiek zaudēti domkrata tehniskie parametri un rodas bīstamība tā lietotājam.
9. Nedrīkst pārslogot domkratu virs tā maksimālās celtspējas.
10. Domkrats tika projektēts pacelšanai uz cietais, līdzenas un horizontālas virsmas. Nepieciešams pārliecināties, ka virsma var izturēt noslogota domkrata slodzi. Šī nosacījuma neievērošana draud ar pamata ielūšanu, iekrišanu un/vai iespiešanu. Pastāv iespēja slodzi izvietot uz lielāku virsmu lietojot attiecīgus koka klucīšus. Lietojot domkratu uz cita rakstura virsmas var notikt tā apgāšanās, nekontrolēta paceltā transporta līdzekļa nolaišanās, veselības vai dzīvības bīstamība strādājošiem pie transporta līdzekļa kā arī domkrata celtspējas izmaiņa.
11. Pirms transporta līdzekļa pacelšanas nepieciešams pārliecināties, ka transporta līdzekļa rokas bremze ir novilkta kā arī vai abi pretējās puses riteņi ir nobloķēti paliekot zem tiem attiecīgus ķīļus, lai novērstu negaidītu transporta līdzekļa pārvietošanos.
12. Nedrīkst vienlaicīgi lietot divus vai vairākus domkratus tā paša transporta līdzekļa pacelšanai.
13. Domkrata sēžai (3) jābūt precīzi novietotai vienā no transporta līdzekļa virsbūves ligzdām, kuras transporta līdzekļa ražotājs paredzējis šim nolūkam, tadā veidā, lai transporta līdzeklis atrastos stabili un centrāli uz sēžas, nenoslīdot no tās (tāpēc pirms transporta līdzekļa pacelšanas nepieciešams izlasīt tā lietošanas instrukciju). Ar domkratu nedrīkst pacelt transporta līdzekļus, kuriem virsbūvē nav šim nolūkam paredzētu speciālu ligzdu.
14. Paceltu transporta līdzekli nepieciešams nodrošināt ar paliktņiem, kuri domkrata sēžas (3) negaidītas nolaišanās gadījumā pasargātu transporta līdzekli no sabojāšanās. Domkrata avārijas gadījumā, kad negaidīti nolaižas sēža, var notikt transporta līdzekļa sabojāšanās, lietotāja un/vai blakus

atrodošos personu traumas. Nedrīkst atrasties zem transporta līdzekļa, kurš nav nodrošināts ar paliktņiem.

15. Nedrīkst atstāt paceltu transporta līdzekli bez uzraudzības.
16. Gadījumā, ja tiek ievērota domkrata disfunkcija, remonta nolūkos, nepieciešams griezties pilnvarotā servisa punktā (adrese uzrādīta garantijas kartē). Bojātu domkratu nedrīkst lietot un pašam labot, tas ir pat aizliegts. Nav paredzēts, lai lietotājs mainītu jebkādas domkrata daļas.

TEHNISKIE DATI:

Domkrata kataloga numurs	Domkrata maksimālā celtspēja	Sēžas (3) viszemākais stāvoklis	Sēžas (3) gājiens	Sēžas (3) visaugstākais stāvoklis	Domkrata svars
46911	1000 kg	88 mm	282 mm	370 mm	2,3 kg
46915	1500 kg	95 mm	295 mm	390 mm	3,2 kg

Akustiskā spiediena līmenis darba vietā nepārsniedz 70 dB(A).

UZBŪVE (skat.: zīm. A, lpp. 2):

Domkrats sastāv no augšējā šarnīra (5) un apakšējā šarnīra (6), pamatnes (1), sēžas (3), savilcējskrūves (4). Sēžas pacelšanai un nolaišanai kalpo rokturis (2).

LIETOŠANA:

■ Transporta līdzekļa pacelšana:

Domkrata 46911 darba gājiens sastāda 200-370 mm, bet domkrata 46915 attiecīgi - 230-390 mm. Kad domkrata sēža (3) atrodas zem sava minimālā darba stāvokļa, t.i. zem 200 mm domkrata 46911 gadījumā, bet zem 230 mm domkrata 46915 gadījumā, domkrata darbība nav pilnīga, kas var ievērojami apgrūtināt transporta līdzekļa pacelšanu. Tāpēc jāizvairās pacelt transporta līdzekļus, kuru virsbūve atrodas zemāk par domkrata sēžas minimālo darba augstumu.

Domkratom vispirms nepieciešams atrast attiecīgu darba vietu. Domkrata pamatnei (1) jāatrodas uz stabilas, nekustīgas cietas, horizontālas, sausas, ne slidenas virsmas, tālu no bērniem un dzīvniekiem. Domkrata sēžai jābūt novietotai precīzi vienā no transporta līdzekļa līdždām, kuras transporta līdzekļa ražotājs paredzējis šim nolūkam, tādā veidā, lai transporta līdzeklis stabilu un centrāli atrastos uz sēžas, nenoslīdot no tās (pirms transporta līdzekļa pacelšanas nepieciešams iepazīties ar tā lietošanas instrukciju). Transporta līdzeklim jābūt nodrošinātam pret nobraukšanas un nokrišanas iespēju kā tas aprakstīts instrukcijas daļā «Drošības nosacījumi».

Lai sāktu transporta līdzekļa pacelšanu nepieciešams ielikt domkrata rokturi (2) savilcējskrūves galā (4) un ar tā palīdzību griezt savilcējskrūvi pulksteņa rādītāja kustības virzienā (skat.: zīm. B, lpp. 2). Transporta līdzekļa pacelšanas laikā nepieciešams pastāvīgi novērot vai transporta līdzekļa līdžda stabili un centrāli atrodas uz domkrata sēžas kā arī vai domkrata pamatne atrodas stabili uz pamata. Gadījumā, ja domkrata sēža noslīd no transporta līdzekļa līdždas vai domkrats savas nepieciešams nekavējoties pārtraukt transporta līdzekļa pacelšanu un sākt tā nolaišanu.

■ Darbība avārijas gadījumā:

Gadījumā, ja notiek nekontrolēta domkrata sēžas (3) nolaišanās, nepieciešams pārtraukt tālāku domkrata lietošanu un nodot to remontam servisa punktā.

■ Transporta līdzekļa nolaišana:

Kad vēlamies nolaišt paceltu transporta līdzekli nepieciešams ar rokturi (2) palīdzību griezt savilcējskrūvi (4) pretēji pulksteņa rādītāja kustības virzienam (skat.: zīm. B, lpp. 2).

GLABĀŠANA UN KONSERVĀCIJA:

Smērēt savilcējskrūvi (4) ar litija smēru ir svarīgs un izšķirošais domkrata pareizas darbības faktors.

Smērēšanu jāveic tik bieži, lai tiktu nodrošināta pastāvīga tīra smēra kārtā starp kontaktējošām daļām.

Domkrata glabāšanas laikā tā rokturim (2) jābūt izņemtam no savilcējskrūves gala. Domkratu vienmēr nepieciešams glabāt drošā, tīrā, sausā, bērniem nepieejamā vietā. Nepieciešams regulāri pārbaudīt apzīmējumu tīrību un salasāmību, kuri atrodas uz domkrata. Nedrīkst lietot domkratu grūti salasāmu vai neesošu apzīmējumu gadījumā.

■ Tīrīšana:

Domkratu jāuztur labā stāvoklī, tāpēc to nepieciešams regulāri tīrīt. To vispirms var noslaucīt ar mitru drānu, pēc tam ar sausu drānu vai sausu otu, lai tās virsma izžūtu. Domkrata tīrīšanai nedrīkst lietot kodīgas vielas un šķīdinātājus.

RAŽOTĀJS: Profix SIA, Marywilska iela 34, 03-228 Varšava, Polija



Firmas PROFIX politika ir nepārtraukta savu produktu pilnveidošanas politika, tāpēc firma sev rezervē tiesības ievest izstrādājuma specifiskācijas izmaiņas bez iepriekšējas paziņošanas. Zīmējumi, kuri uzrādīti apkalpošanas instrukcijā kalpo tikai kā piemērs un var nedaudz atšķirties no iegādātās ierīces reālā izskatā. Šī instrukcija ir sargāta ar autortiesībām. Aizliegts to kopēt/pavairot bez PROFIX SIA rakstiskas atļaujas.

UPOZORNĚNÍ:

Před zahájením používání nůžkového zvedáku je třeba se dobře seznámit s návodem na jeho používání. Nesprávné použití zvedáku může způsobit vážné nebezpečí pro uživatele a/nebo jeho okolí (například poškození těla).



Návod je třeba uchovat pro případné příští připomenutí zásad bezpečnosti a obsluhy při použití, transportu apod. Není dovoleno provádět jakékoliv technické změny zvedáku z důvodu ohrožení ztrátou jeho technických parametrů a bezpečnostních vlastností.

SOUČÁSTI:

- Nůžkový zvedák – 1 ks.
- Návod na použití – 1 ks.
- Klika – 1 ks.
- Záruční list – 1 ks.

ČÍSLOVÁNÍ SOUČÁSTÍ:

Číslování součástí zvedáku platí pro obrázky uvedené na stránce 2 návodu na použití:

1. Podstavec
2. Klika
3. Sedlo
4. Napínací šroub
5. Horní ramena
6. Dolní ramena

ZÁSADY BEZPEČNOSTI:

1. Zvedák mohou používat pouze plnoleté osoby, které se seznámily s jeho návodem na použití. Poblíž zvedáku se během jeho práce se nesmí zdržovat nezúčastněné osoby. Je zakázáno používat zařízení ke zvedání osob.
2. Při používání zvedáku je třeba se chovat obezřetně, kontrolovat jeho činnosti a řídit se zdravým rozumem. Není dovoleno používat zvedák v případě velké únavy, pod vlivem sedativ, alkoholu nebo jiných omamných látek. Moment nepozornosti při používání zvedáku může způsobit vážné ohrožení zdraví jeho uživatele.
3. Je třeba pracovat na prostorném a dobře osvětleném místě.
4. Je třeba používat osobní ochranné prostředky (rukavice a brýle pro ochranu očí).
5. Zvedák je třeba používat způsobem, jež znemožní přístup dětem a zvířatům.
6. Obsluha zvedáku by měla být během práce ve stabilní poloze, tváří ke zvedáku a vozidlu, aby mohla po celou dobu pozorovat chování vozidla a zvedáku během zvedání. Pokud si všimne jakékoliv závady, naklonění zvedáku, přesunutí zvedáku, snížení sedla (3) zvedáku a pod., musí okamžitě spustit vozidlo, zkontrolovat zvedák, postavení vozidla, rovinu plochy podkladu, zajištění vozidla proti posunu a pod., aby byly splněny veškeré podmínky uvedené v návodu. Teprve pak je možné začít vozidlo znova zvedat.
7. Zvedák je určený pouze pro zvedání dvoustopých vozidel (v návodu k použití zvedáku se za «vozidlo» považuje «dvoustopé vozidlo»), takže může být použitý pouze za tímto účelem. Není dovoleno používat zvedák k podpírání vozidla. K tomuto účelu se používají speciální pevné podpěry. Není dovoleno zvedat zvedákem jiné předměty než dvoustopá vozidla.
8. Před začátkem práce je nutné zjistit technický stav zvedáku. Je třeba zjistit, zda zvedák není nijak poškozený nebo prasklý. V případě, že jakákoliv část zvedáku je poškozená nebo prasklá, není dovoleno zvedák používat, protože by to mohlo způsobit ztrátu technických parametrů zvedáku a vytvořit ohrožení pro jeho uživatele.
9. Není dovoleno přetížít zvedák nad jeho maximální zdvih.
10. Zvedák byl navržen pro zvedání na tvrdém, rovném a vodorovném povrchu. Je třeba se proto ujistit, že zvolený povrch může vydržet tlak zatíženého zvedáku. Nedbání těchto pokynů může hrozit proražením, propadnutím a/nebo prohnutím povrchu. Je možné rozložit tlak na větší plochu použitím vhodných dřevěných podkladů. Použití zvedáku na povrchu, který neodpovídá uvedeným parametrům, může způsobit jeho převrhnutí, nekontrolované spuštění zvedaného vozidla a ohrozit zdraví nebo život osob, které pracují u vozidla, kromě toho může také způsobit redukování zdvihu zvedáku.
11. Před zvedáním vozidla je třeba se ujistit, že ruční brzda je zabrzděná a že oba kola na protilehlé straně vozidla, než je zvedák, byly zablokovány příslušnými klíny, které zajistily vozidlo proti samovolnému pohybu.
12. Není dovoleno používat ke zvedání jednoho vozidla současně dva nebo více zvedáků.
13. Sedlo (3) zvedáku by mělo být umístěno přesně v jednom z bodů na podvozku vozidla, které byly výrobcem speciálně určeny ke zvedání, aby vozidlo bylo usazeno na sedle stabilně a aby bylo vycentrované a ze sedla nesjíždělo (je proto třeba před zvedáním vozidla přečíst jeho návod na obsluhu). Není dovolené zvedat zvedákem vozidla, která nemají na podvozku speciální body, určené pro zvedání.

14. Zdvížené vozidlo je třeba zajistit pevnými podpěrami, které mají v případě spuštění sedla (4) zvedáku chránit vozidlo před poškozením. V opačném případě, při nehodě jako je prudké spadnutí sedla, může být vozidlo poškozeno a uživatel a/nebo osoby poblíž vozidla zraněné. Není dovoleno vcházet pod zvednuté vozidlo, které nebylo zajištěno stálými podpěrami.
15. Není dovoleno ponechávat zvednuté vozidlo bez dozoru.
16. V případě zjištění špatného fungování zvedáku se obraťte na příslušnou servisní opravnu (adresa je uvedena v záručním listu). Je zakázáno používat, anebo svépomocně opravovat poškozený zvedák. Nepředpokládá se výměna jakýchkoliv součástí zvedáku jeho uživatelem.

TECHNICKÉ ÚDAJE:

Katalogové číslo zvedáku	Maximální zdvih zvedáku	Nejnižší poloha sedla (3)	Skok sedla (3)	Nejvyšší poloha sedla (3)	Hmotnost zvedáku
46911	1000 kg	88 mm	282 mm	370 mm	2,3 kg
46915	1500 kg	95 mm	295 mm	390 mm	3,2 kg

Hladina akustického tlaku na pracovišti nepřevyšuje 70 dB(A).

KONSTRUKCE (viz: obr. A, str.2):

Zvedák se skládá z horních (5) a dolních ramen (6), základny (1), sedla (3), natahovacího šroubu (4). Na zvedání a spuštění sedla se používá klika (2).

POUŽITÍ:

■ Zvedání vozidla:

Pracovní rozsah pro zvedák 46911 je 200-370 mm a pro zvedák 46915 příslušně 230-390 mm. Když je sedlo (3) zvedáku pod svou minimální pracovní výškou, tedy níž než 200 mm v případě zvedáku 46911, níž než 230 mm v případě zvedáku 46915, není práce zvedáku plně účinná, což může do značné míry ztížit zvedání vozidla. Je tedy třeba vyhnout se zvedání vozidel, jejichž podvozek je zavěšen pod minimální pracovní výškou sedla zvedáku.

Nejdříve musíme najít pro práci se zvedákem vhodné místo. Základna (1) zvedáku musí být umístěna ve stabilní poloze, nehybně, na tvrdém, rovném, suchém, neklouzavém povrchu, v bezpečné vzdálenosti od dětí a zvířat. Sedlo zvedáku by mělo být umístěno přesně na jednom z míst podvozku určeném k tomuto účelu výrobcem vozidla, a to takovým způsobem, aby vozidlo stálo stabilně ústředně opřené o sedlo a nesklouzávalo z něho (před zvedáním vozidla je tedy třeba se seznámit s jeho návodem na obsluhu). Vozidlo musí být zajištěno proti nebezpečí pohybu, sklouznutí a spadnutí, jak je uvedeno v části návodu «Bezpečnostní pravidla».

Pro zahájení zvedání vozidla je třeba zasunout kliku (2) zvedáku do koncovky napínacího šroubu (4) s jejím použitím otáčet šroubem ve směru pohybu hodinových ručiček (viz: obr. B, str. 2). Během zvedání vozidla je třeba neustále sledovat, zda je vozidlo stabilní a jestli se správně opírá o sedlo zvedáku, a také zda je základna zvedáku ve stabilní poloze na podkladu. Pokud by sedlo zvedáku sklouzávalo z opěrného místa vozidla, nebo pokud by se zvedák chvěl, je třeba okamžitě přerušit zvedání vozidla a zahájit jeho spuštění.

■ Postup v případě poruchy:

V případě nekontrolovaného poklesu sedla (3) zvedáku je třeba přerušit další používání zvedáku a předat jej do servisu k opravě.

■ Spouštění vozidla dolů:

Když chceme spustit zvednuté vozidlo, musíme klikou (2) otáčet napínacím šroubem (4) v protisměru pohybu hodinových ručiček (viz: obr. B, str. 2).

SKLADOVÁNÍ A ÚDRŽBA:

Důležité je mazání napínacího šroubu (4) lithiovým mazivem, což má pro řádné fungování zvedáku rozhodující význam.

Mazání je třeba provádět tak často, aby byla zaručena stálá vrstva čistého maziva mezi součástmi, které se dotýkají.

Během uchování zvedáku musí být klika (2) vytažena z koncovky šroubu. Zvedák je třeba uchovávat vždy na bezpečném, čistém, suchém, dětem nedostupném místě. Je třeba pravidelně kontrolovat čistotu a čitelnost označení umístěných na zvedáku. Je zakázáno zvedák používat, pokud by tato označení byla špatně čitelná nebo by nebyla vidět.

■ Čištění:

Zvedák je třeba udržovat v dobrém stavu, proto se vyžaduje jeho pravidelné čištění. Je možné ho otírat nejdříve vlhkým hadříkem a následně suchým hadříkem nebo suchým štětcem pro vysušení povrchu. Na čištění zvedáku se nesmí používat žíraviny ani rozpouštědla.

VÝROBCE:

PROFIX Sp. z o.o., ul. Marywilska 34, 03-228 Warszawa, Polsko



Politika firmy PROFIX je politikou průběžného zdokonalování výrobků, z toho důvodu si firma vyhrazuje právo změnit specifikaci výrobku bez předchozího informování. Obrázky, uvedené v návodu na obsluhu, jsou pouze příklady a mohou se lišit od skutečného vzhledu zakoupeného zařízení.

Tento návod je chráněný autorským zákonem. Jeho kopírování / rozmnožování bez písemného souhlasu společnosti PROFIX s.r.o. je zakázané.



TRAPÉZEMELŐ HASZNÁLATI ÚTMUTATÓJA: 46911, 46915

Az eredeti használati útmutató fordítása

FIGYELMEZTETÉS:



A trapézemelő használatának a megkezdése előtt figyelmesen át kell tanulmányozni az emelő használati útmutatóját. Az emelő helytelen használata nagyon komolyan veszélyeztetheti a felhasználót (súlyos testi sérülést okozhat) és/vagy a környezetét.



Az útmutatót meg kell őrizni későbbi használat, szállítás stb. esetén a használati és kezelési biztonsági szabályok áttekintése céljából. Semmilyen műszaki módosítást nem szabad végrehajtani az emelőn, mivel az a műszaki paraméterek és a biztonsági tulajdonságok elvesztésének a kockázatával járhat.

TARTOZÉKOK:

- Trapézemelő – 1db
- Használati útmutató – 1db
- Forgatókar – 1db
- Garanciajegy – 1db

AZELEMEKSZÁMOZÁSA:

Az emelő elemeinek a számozása a használati útmutató 2. oldalán bemutatott emelő ábráira vonatkozik:

1. Talpazat
2. Forgatókar
3. Emelőfej
4. Feszítőcsavar
5. Felső karok
6. Alsó karok

BIZTONSÁGI SZABÁLYOK:

1. Az emelőt csak olyan felnőtt személy használhatja, aki megismerkedett a használati útmutatóval. A használatban lévő emelő közelében harmadik személy nem tartózkodhat. A berendezést tilos emberek megemelésére használni.
2. Az emelő használata során óvatosnak kell lenni, ellenőrizni kell az emelő mozgását és ésszel kell eljárni az emelő használata során. Az emelőt nem szabad fáradtan, gyógyszer, alkohol vagy egyéb kábító szer hatása alatt használni. A használat közbeni pillanatnyi figyelmetlenség súlyos veszélyhelyzetet teremthet a kezelő egészségére.
3. Tágas, jól megvilágított helyen kell dolgozni.
4. Személyi védelmi eszközöket kell viselni (védőkesztyűt és védőszemüveget).
5. Az emelőt gyermekektől és állatoktól elzárt helyen kell használni.
6. Az emelő kezelőjének a munkavégzés során az emelővel és a járművel szemben, stabil felületen kell állnia úgy, hogy folyamatos megfigyelés alatt tarthassa a járműt és az emelő viselkedését az emelés során. Amennyiben bármilyen rendellenességet észlelne, pl. az emelő eldőlését, az emelő elmozdulását, az emelőfej (3) leeresztését stb. azonnal el kell hagynia a járművet és ellenőrizni az emelőt, a jármű beállítását, az aljzat simaságát, a jármű legurulás elleni bebiztosítást, stb. úgy, hogy az útmutatóban megadott összes feltétel teljesítve legyen. Csak ekkor lehet újra nekikezdeni a jármű megemelésének.
7. Az emelő csak két nyomvonalú jármű megemelésére szolgál (az emelő használati útmutatójában a «jármű» szó alatt «két nyomvonalú járművet» értünk), tehát azt csak erre a célra szabad használni. Az emelőt nem szabad jármű megtámasztására használni. Ehhez speciálisan erre kialakított fix megtámasztókat kell használni. Az emelővel csak két nyomvonalú járművek lehet megemelni.
8. A munka megkezdése előtt ellenőrizni kell az emelő műszaki állapotát. Ellenőrizni kell, hogy az emelő semmilyen módon sem sérült/törött. Amennyiben az emelő valamelyik része sérült vagy törött lenne, akkor azt nem szabad használni, mivel ez az emelő műszaki paramétereinek az elvesztésével járhat és veszélyt okozhat a kezelő számára.
9. Nem szabad túlterhelni az emelőt és meghaladni annak maximális teherbírását.
10. Az emelőt szilárd, sík és vízszintes felületen szabad használni. Meg kell győződni róla, hogy a felület kibírja a megterhelt emelő által talajra kifejtett terhelést. E szempont semmibe vétele az aljzat átszúrásával, behorpadásával és/vagy eldeformálódásával fenyeget. A terhelést megfelelő fatuskók alkalmazásával nagyobb felületre lehet osztani. Az emelő más típusú aljzaton történő használata annak eldőlését, a megemelt jármű váratlan leesését és a jármű mellett dolgozók testi épségüknek és életüknek a veszélyeztetését, valamint az emelő teherbírásának a csökkenését eredményezheti.
11. A jármű megemelése előtt meg kell győződni róla, hogy a jármű kézféke be van húzva és az emelővel szemkötti oldalon lévő mindkét kerék megfelelő ékekkel le van blokkolva, hogy megelőzze a jármű váratlan legurulását.
12. Nem szabad egyszerre két vagy több emelőt használni ugyanazon jármű megemelésére.
13. Az emelőfejet (3) precízen kell elhelyezni a megemelt jármű alvázának emelési helyébe, amelyet a gyártó speciálisan ilyen célra hozott létre úgy, hogy a jármű stabilan és az emelőfej közepén álljon, ne csúszson le róla (a jármű megemelése előtt tehát el kell olvasni a használati útmutatót). Az emelővel

nem szabad olyan járművet megemelni, amelyek nem rendelkeznek az alvázán speciálisan erre kialakított megemelési hellyel.

14. A megemelt járművet fix támasztékokkal kell bebiztosítani, amelyek az emelőfej (3) leesése esetében megvédik a járművet a sérüléstől. Ellenkező esetben az emelőfej hirtelen leesése esetén megsérülhet a jármű, a kezelő és/vagy a közelben tartózkodó személyek. Tilos a megemelt jármű alá menni, ha az nincs még fix támasztékokkal bebiztosítva.
15. Nem szabad a megemelt járművet felügyelet nélkül hagyni.
16. Amennyiben az emelő rendellenes működését érzi, javítás céljából szolgáltassa be az emelőt a márkaszervizbe (a cím a garancia kártyán található). A sérült emelőt tilos használni és önállóan megjavítani, ez kimondottan tilos. Az emelőnek semelyik elemét sem szabad a kezelőnek önállóan kicserélnie.

MŰSZAKI ADATOK:

Emelő katalógusszáma	Emelő maximális teherbírása	Emelőfej legalacsonyabb pozíciója (3)	Emelőfej maximális kítolása (3)	Emelőfej legmagasabb pozíciója (3)	Emelő súlya
46911	1000 kg	88 mm	282 mm	370 mm	2,3 kg
46915	1500 kg	95 mm	295 mm	390 mm	3,2 kg

A zajnyomásszint a munkasztozon nem haladja meg a 70 dB(A)-t.

FELÉPÍTÉS (lásd: A rajz, 2. oldal):

Az emelő felső karokból (5) és alsó karokból (6), alaplól (1), emelőfejből (3) és feszítőcsavarból (4) áll. Az emelőfej megemelésére és leengedésére a forgatókar (2) szolgál.

HASZNÁLAT:

■ A jármű megemelése:

A 46911 emelő munkatartománya 200-370 mm, a 46915 emelő munkatartománya pedig 230-390 mm. Amikor az emelőfej (3) a minimális munkamagasság alatt van, tehát a 46911 emelő esetében 200 mm alatt, a 46915 emelő esetében pedig 230 mm alatt, az emelő munkája nem teljesen hatékony, ami jelentősen megnehezítheti a jármű megemelését. Kerülni kell tehát azon járművek megemelését, amelyek alváza az emelőfej minimális magassága alatt van.

Előbb az emelő használatához megfelelő munkasztozt kell keresni. Az emelő alapjának (1) stabilan, mozdulatlanul kell állnia a kemény, vízszintes, száraz és csúszsmentes felületen, távol a gyerekektől és az állatoktól. Az emelőfejet precízen kell a jármű alvázán az egyik megemelési pontra helyezni, amit a jármű gyártója speciálisan erre a célra alakított ki úgy, hogy a jármű stabilan és az emelőfej közepén fekédjön, ne csúszson le róla (a jármű megemelése előtt előbb el kell olvasni a használati útmutatót). A járműt be kell biztosítani az esetleges legurulás és leesés ellen, ahogyan az a használati útmutató „Biztonsági szabályok” című fejezetében olvasható.

A jármű megemelésének megkezdéséhez kell helyezni az emelő forgatókarját (2) a feszítőcsavar (4) végére és az óramutató járásával megegyező irányba kell elcsavarni a feszítőcsavart (lásd: B rajz, 2. oldal). A jármű megemelése során folyamatosan figyelni kell arra, hogy a jármű megemelési helye stabilan és az emelőfej közepén fekédjön, illetve az emelő talpzata stabilan fekédjön az aljazaton. Ha kicsúszik az emelőfej a jármű megemelési helyéről, vagy billeg az emelő, azonnal félbe kell szakítani a jármű megemelését és meg kell kezdeni annak leengedését.

■ Eljárás váratlan szituációkban:

Az emelőfej (3) váratlan leesése esetén félbe kell szakítani az emelő használatát és azt javítás céljából el kell vinni a szervizbe.

■ A jármű leengedése:

Amikor már le szeretnénk engedni a megemelt járművet, a forgatókarral (2) csavarja a feszítőcsavart (4) az óramutató járásával ellenkező irányba (lásd: B rajz, 2. oldal).

TÁROLÁS ÉS KARBANTARTÁS:

A feszítőcsavar (4) lítiumos kenőzsírral történő rendszeres kenése fontos és döntő tényező az emelő megfelelő működésében.

A kenést olyan gyakorisággal kell végrehajtani, hogy állandó rétegű tiszta kenőanyagot biztosítson az egymással érintkező elemek között.

Az emelő tárolásakor a forgatókarral (2) ki kell venni a feszítőcsavar végéből. Az emelőt mindig biztonságos, tiszta, száraz, gyermektől elzárt helyen kell tárolni. Rendszeresen ellenőrizni kell az emelőn található jelölések tisztaságát és olvashatóságát. A jelölések hiánya vagy rossz olvashatósága esetén nem szabad használni az emelőt.

■ Tisztítás:

Az emelőt jó állapotban kell tartani, tehát rendszeres tisztítást igényel. Ehhez előbb át lehet törölni nedves törölkendővel, majd száraz törölkendővel vagy száraz ecsettel, hogy megszárad a felületét. Az emelő tisztításához nem szabad maró anyagot vagy oldószert használni.

GYÁRTÓ:

PROFIX Sp. z o.o., ul. Marywilka 34, 03-228 Warszawa, Lengyelország

DT-C2/d_zg/0225/04

Łomna Las: 2020.01.22

(PL) DEKLARACJA ZGODNOŚCI WE/UE
(RO) DECLARAȚIE DE CONFORMITATE CE/UE

(LV) EK/ES ATBILSTĪBAS DEKLARĀCIJA
(LT) EB/ES ATITIKTIES DEKLARACIJA

(CZ) ES/EU PROHLÁŠENÍ O SHODĚ
(HU) EK/EU-MEGFELELŐSÉGI NYILATKOZATA

(PL)
PRODUCENT

(RO)
PRODUCĂTOR

(LV)
RĀŽOTĀJS

(LT)
GAMINTOJAS

(CZ)
VÝROBCE

(HU)
GYÁRTÓ

PROFIX Sp. z o.o. ul. Marywińska 34, 03-228 Warszawa

(PL) Osoba upoważniona do przygotowania dokumentacji technicznej:
(RO) Persoana împuternicită pentru pregătirea documentației tehnice:
(LV) Persona atbildīga par tehnikās dokumentācijas sagatavošanu:

(LT) Asmuo įgaliotas parengti techninę dokumentaciją:
(CZ) Osoba oprávněna připravit technickou dokumentaci:
(HU) Műszaki dokumentáció elkészítésére meghatalmazott személy:

Mariusz Rotuski, Centrum Dystrybucyjno-Handlowe PROFIX, ul. Dobra 3, Łomna Las, 05-152 Czosnów

(PL) Podnośnik trapezowy (RO) Cric tip trapez (LV) Trapecveida domkrats (LT) Žirklinis keltuvas (CZ) Nůžkový zvedák (HU) Trapézemeleő

PROLINE 46911

T10102-GS

1000 kg

PROLINE 46915

T10152-GS

1500 kg

S2002 -...- S2215

(PL) Wymieniony powyżej przedmiot niniejszej deklaracji jest zgodny z odpowiednimi wymaganiami unijnego prawodawstwa harmonizacyjnego: (RO) Obiectul declaratiei descris mai sus este în conformitate cu legislația relevantă de armonizare a Uniunii: (LV) Iepriekš aprakstītais deklarācijas priekšmets atbilst attiecīgajam Savienības saskaņošanas tiesību aktam (LT) Pirmiau aprašytas deklaracijos objektas atitinka su šiuo susijusiu derinamuosiu Sąjungos teisės aktu: (CZ) Výše popsany předmět prohlášení je ve shodě s příslušnými harmonizačními právními předpisy Unie: (HU) A fent ismertetett nyilatkozat tárgya megfelel a vonatkozó uniós harmonizációs jogszabálynak:

(PL) 2006/42/WE (Dz.U. L 157 z 9.6.2006, str. 24–86);

(RO) 2006/42/CE (JO L 157, 9.6.2006, p. 24-86);

(LV) 2006/42/EK (OV L 157, 9.6.2006., 24./86. lpp.);

(LT) 2006/42/EB (OL L 157, 2006 6 9, p. 24–86);

(CZ) 2006/42/ES (Úř. věst. L 157, 9.6.2006, s. 24–86);

(HU) 2006/42/EK (HL L 157., 2006.6.9., 24–86. o.);

(PL) oraz został(y) wyprodukowany(e) zgodnie z normą(ami):

(RO) și au fost produse conform normelor:

(LV) un tika izgatavoti atbilstoši normām:

(LT) bei yra pagamintas pagal normas:

(CZ) a byla(y) vyrobená(y) podle normy(lem):

(HU) és gyártása(uk) az alábbi szabvány(ok)nak megfelelően történt:

EN 1494:2000+A1:2008

Mariusz Rotuski

Pълномощник Заряду ds. Certifikacija

Representative of the Board for Certification

(PL) (RO) (LV) (LT) (CZ) (HU)

